



***DASSAULT
AVIATION***

CHARTRE GRAPHIQUE

OCTOBRE 2022



Notre marque

Dans le cadre du développement de notre entreprise et face à la concurrence nationale comme internationale, notre président-directeur général a souhaité renforcer notre visibilité et assurer la cohérence de la communication au niveau de la Société et de ses filiales.

Toute notre identité de marque a été repensée. Elle s'articule naturellement autour d'un héritage fort auquel ont été rajoutés des codes graphiques supplémentaires pour moderniser son expression, asseoir son statut et assurer sa reconnaissance. C'est l'ensemble de ces ingrédients graphiques que vous retrouverez dans le présent document.

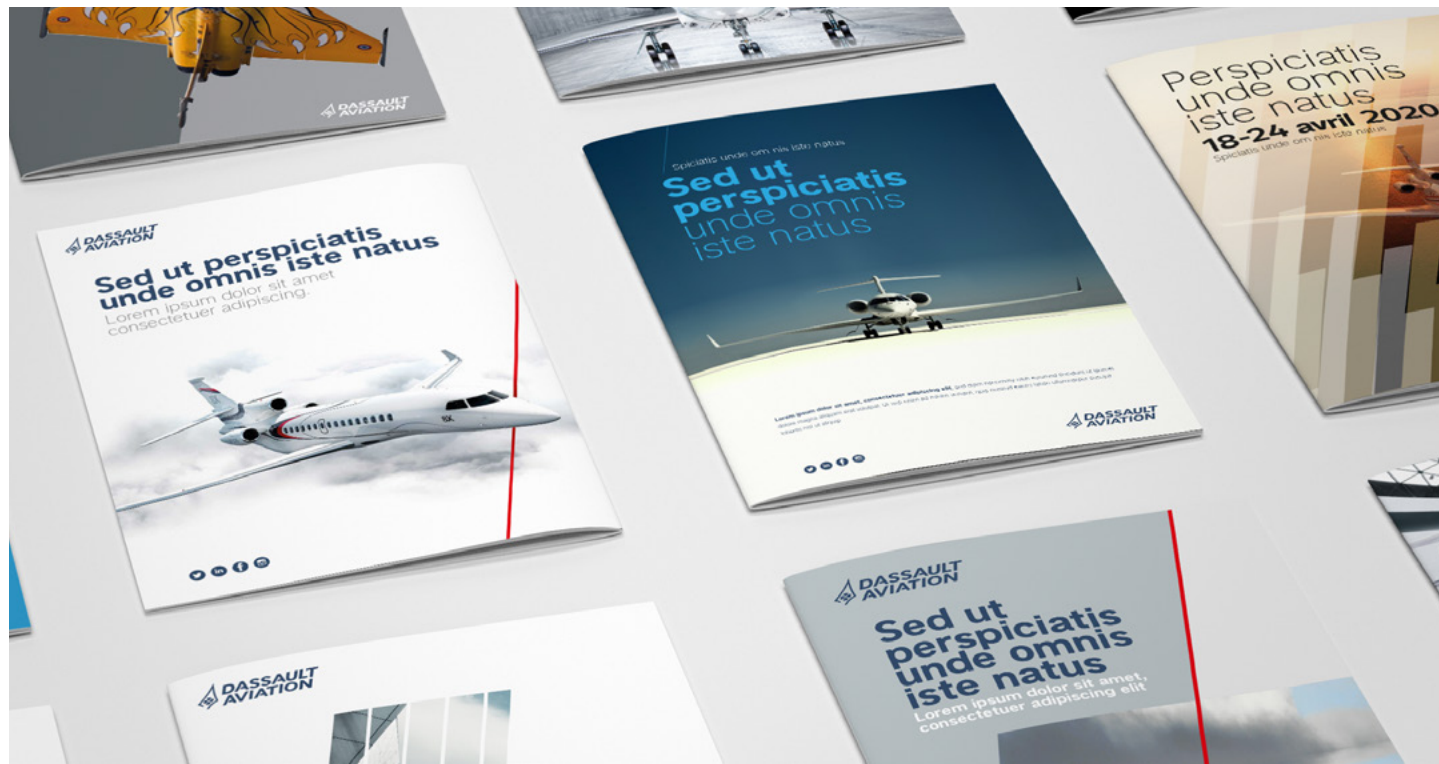



Sommaire

Les fondamentaux

01-Le logotype et ses corollaires

Présentation	05
Les versions du logotype	06
L'espace de protection et les tailles minimales	07
Les utilisations sur fonds	08
Les interdits	09
Les filiales	10
Le co-marquage (interne)	12
Le co-branding (externe)	13

02-Les éléments graphiques

Les typographies	15
La palette de couleurs	16
L'iconographie	18
Le biais	19
Les pictogrammes	21
Le motif « skyline »	23
Les illustrations	24
Les graphiques	25

03-L'édition

La grille de base	27
Les couvertures	28
Les pages intérieures	31

Les univers dédiés

04-Les directions

Responsabilité sociétale d'entreprise	35
Ressources humaines	36
Hygiène sécurité environnement	38
Safety	40

05-Les thématiques internes

MMT · InnovLab	43
Vigilants ensemble · Customer support	44

Les applications

06-Les supports institutionnels

La papeterie	47
Le PowerPoint	50
Les outils de communication digitale	51
L'audiovisuel	52

07-Les autres supports

Les supports événementiels	54
Les salons	55

01

LE LOGOTYPE ET
SES COROLLAIRES

NOTRE LOGOTYPE

Cette création unique nous rassemble.
Notre enseigne est composée
du symbole emblématique de
Dassault Aviation dans une typographie
créée sur mesure.

L'objectif : affirmer la présence
de notre marque.



01 / Le logotype et ses corollaires

Le logotype Dassault Aviation

Logotype principal



Logotypes secondaires



LA VERSION PRINCIPALE DU LOGOTYPE

Version sur 2 lignes : à utiliser le plus souvent possible pour assurer la reconnaissance et la cohérence de notre marque.

LA COULEUR DU LOGOTYPE

Le logotype est d'une seule couleur, le bleu Dassault Aviation. Suivant les supports et les contraintes techniques, il peut s'utiliser en noir 100 % ou en réserve blanche.

Pantone 7694 C	RAL 5000
C93 M65 J33 N24	BL 5664 bleu jersey
R050 V075 B107	

LES VERSIONS SECONDAIRES

Version sur 3 lignes : à utiliser principalement en signalétique.

Version sur 1 ligne : à appliquer sur les supports n'offrant pas une bonne lisibilité de la version principale, comme un stylo ou encore un oriflamme événementiel.

LA POLICE

La Dassault Aviation Corporate est une police spécialement créée pour le logotype Dassault Aviation. Elle n'existe qu'en version capitale.

Hormis le cas du logotype Dassault Aviation, elle est également réservée à la rédaction des noms des marques du Groupe Dassault Aviation.

ABCDEFGHIJKLMNOPQRSTUVWXYZ
0123456789 !@#^&*

01 / Le logotype et ses corollaires

L'espace de protection et les tailles minimales

Espace de protection des logotypes

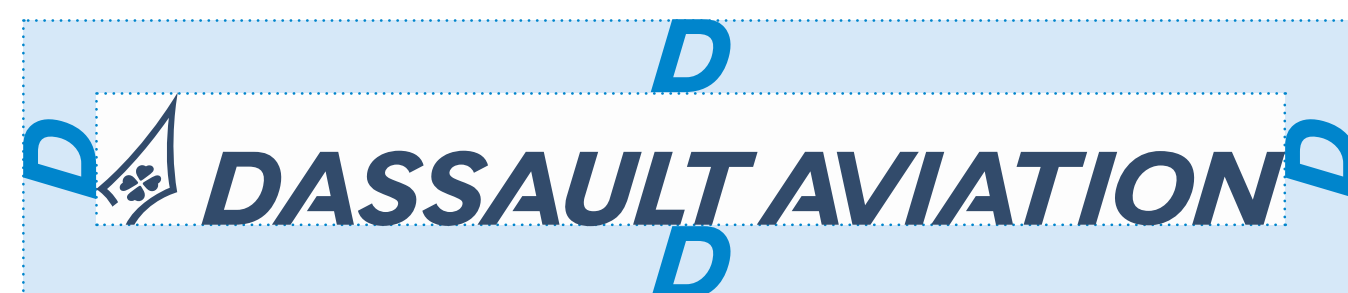
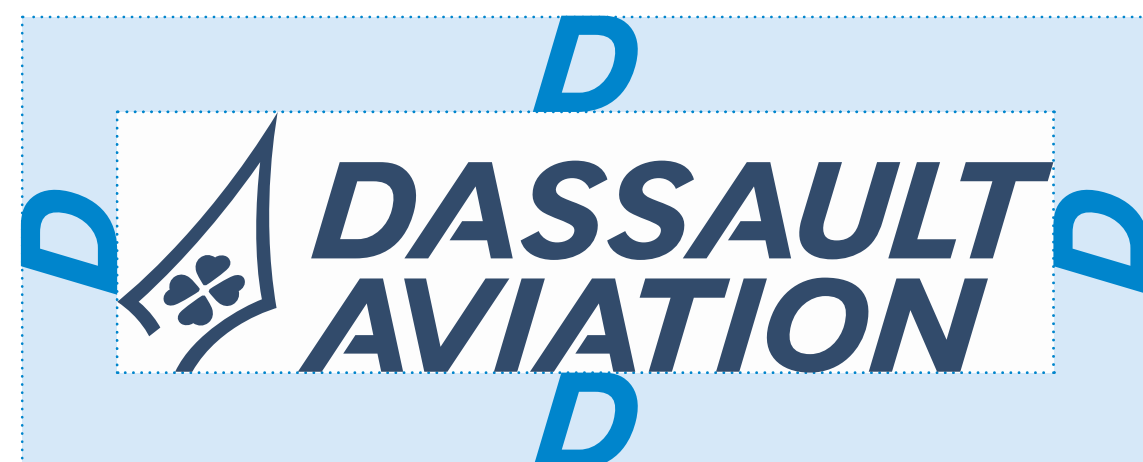

Tailles minimales d'utilisation des logotypes



LA ZONE DE PROTECTION

Aucun élément graphique ne doit apparaître dans la zone de protection du logotype afin de ne pas gêner sa lisibilité. **Cette zone est ici représentée par la lettre D du logotype Dassault Aviation.**

LES TAILLES MINIMALES

Afin de garantir une lisibilité optimale du logotype, une taille minimale a été définie pour chaque version du logotype.

Il appartient à tous d'utiliser le logo dans une taille qui permette sa bonne lecture.

01 / Le logotype et ses corollaires

Les utilisations sur fonds

Utilisation sur fonds photos



Utilisation sur fonds unis



L'UTILISATION SUR FONDS

Le logotype peut être placé sur fond photo. Veiller à conserver un contraste optimal pour garantir sa lisibilité.

Le logotype peut aussi être placé sur un fond de couleur. La aussi, la couleur du fond doit contraster avec celle du logotype pour ne pas gêner sa visibilité.

Ci-dessus sont présentées les différentes possibilités d'utilisation du logotype en fonction de la couleur de fond. Cela s'applique aussi bien pour le logotype principal que pour les versions 1 ligne et 3 lignes.

01 / Le logotype et ses corollaires

Les interdits

Interdits sur fonds



Interdits du logotype



Ne pas utiliser l'ancien logotype

**DASSAULT
AVIATION**

Ne pas utiliser la dénomination
Dassault Aviation sans son symbole



Ne pas déplacer les éléments



Ne pas changer la couleur
du logotype



Ne pas changer la typographie
du nom Dassault Aviation



Ne pas rajouter d'éléments

LES INTERDITS SUR FONDS

Pour assurer la lisibilité du logotype, il convient d'éviter les fonds chahutés (image compliquée avec beaucoup d'éléments) afin qu'il émerge suffisamment.

LES INTERDITS DU LOGOTYPE

Notre logotype ne doit jamais être modifié. En dehors des 3 versions présentées, il n'en existe pas d'autres.

Construction de la signature filiale



Zone de protection



Taille minimale

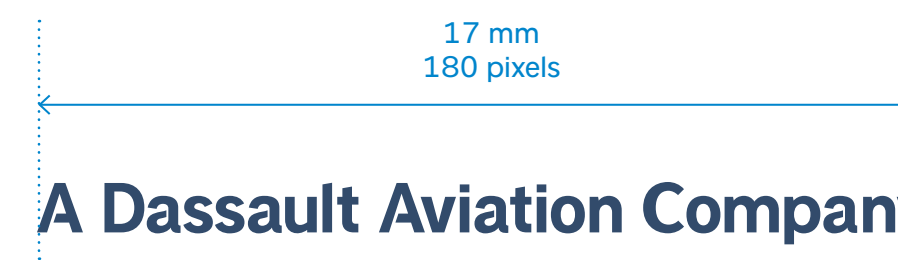

LES FILIALES ISSUES DU MODÈLE DASSAULT AVIATION

Les filiales Dassault Aviation reprennent le symbole ainsi que le nom « Dassault ». Le nom de la filiale est inscrit juste en dessous, en typographie Dassault Aviation Corporate. Sous le nom de la filiale est inscrit la mention « A Dassault Aviation Company » en typographie Dassault Aviation Brandtype.

Les logotypes de ces filiales sont en bleu Dassault Aviation. Ils peuvent également exister en noir 100 % ou en réserve blanche si nécessaire.

LES FILIALES AUX DESIGNS SPÉCIFIQUES

Certaines filiales de Dassault Aviation gardent leur identité de marque propre. Dans ce cas, leur logo est endossé avec la mention « A Dassault Aviation Company ».

Chaque intégration est différente et doit s'adapter au mieux au logotype de la filiale. Seule obligation, la mention doit toujours être écrite en typographie Dassault Aviation Brandtype.

L'ESPACE DE PROTECTION

Une zone de protection a été définie afin de ne pas avoir d'élément graphique ou textuel qui viennent perturber sa lecture.

LA TAILLE MINIMALE

Afin de garantir une lisibilité optimale, une taille minimale a été définie. Les logotypes de ces filiales étant tous différents, la taille est donc définie sur la largeur de la mention « A Dassault Aviation Company ». Il appartient à tous d'utiliser le logo dans une taille qui permette sa bonne lecture.

LA POLICE

La Dassault Aviation Brandtype est la version non italique de la police Corporate. Sa version bas de casse est utilisée pour la rédaction de la signature filiale « A Dassault Aviation Company ».

abcdefghijklmnopqrstuvwxy
ABCDEFGHIJKLMNopqrstuvwxyz
0123456789 !@#^&*

01 / Le logotype et ses corollaires Les filiales

Exemples des filiales issues du modèle Dassault Aviation



Exemples des filiales aux designs spécifiques



Interdits



01 / Le logotype et ses corollaires

Le co-marquage (interne)

Construction du co-marquage

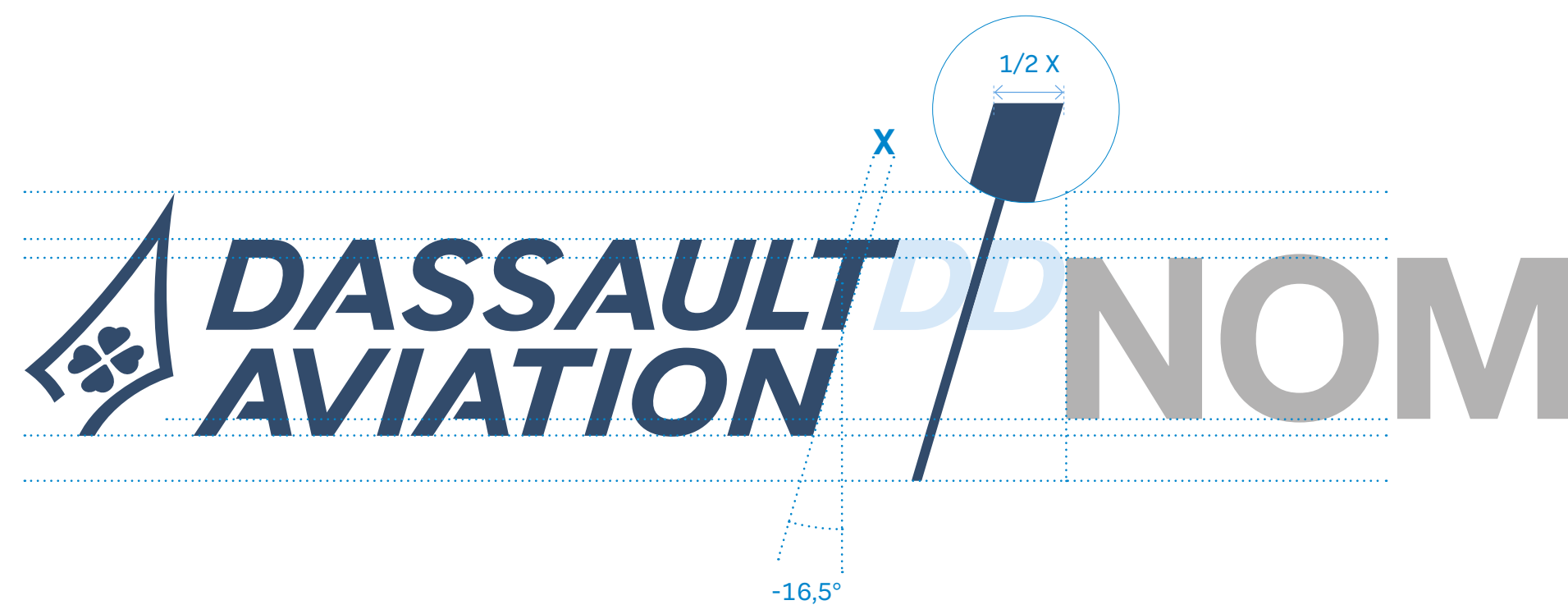

LE PRINCIPE DE CONSTRUCTION

- Lorsque le logotype Dassault Aviation est associé à une thématique interne (**et seulement interne**), on vient accoler le nom à droite du logotype Dassault Aviation.
- Les 2 éléments sont séparés par un biais (cf. page 17).
- La distance et le placement des éléments sont spécifiés sur le schéma ci-dessus.

LA CONSTRUCTION DES NOMS COURTS

- Dans le cas d'un nom de 7 caractères ou moins sur 1 ligne : la hauteur des lettres est calée sur un espace compris entre le bas de la barre du T de Dassault et le bas de la barre du A d'Aviation.
- Dans le cas d'un nom sur 2 lignes de 7 lettres ou moins chacune : la hauteur de chaque ligne est la même que chaque ligne du logotype Dassault Aviation.

Mise en place des noms courts

DASSAULT
AVIATION / XYZ

DASSAULT
AVIATION / TIBULUM
CONSECT

Mise en place des noms longs

DASSAULT
AVIATION / CURSI DOLOR TELUS

DASSAULT
AVIATION / CURSI DOLOR TELUS
MALESUADA MOLLIS MAGNA

LA CONSTRUCTION DES NOMS LONGS

- Dans le cas d'un nom de 7 lettres ou plus sur une seule ligne :
 - la hauteur des lettres est égale à 1/3 de la taille du biais
 - le nom est centré verticalement
- Dans le cas d'un nom sur 2 lignes de plus de 7 caractères chacune :
 - la hauteur des lettres de la 1^{ère} ligne est égale à 1/3 de la taille du biais
 - la hauteur des lettres de la 2^{ème} ligne est égale à 1/4 de la taille du biais

LA POLICE

Le nom associé au logotype Dassault Aviation est écrit avec la police Dassault Aviation Sans dans sa version bold et/ou light.

01 / Le logotype et ses corollaires

Le co-branding (externe)

Construction du co-branding



Exemples de mise en place du co-branding



LE PRINCIPE DE CONSTRUCTION AVEC UN LOGOTYPE PARTENAIRE

Lorsque le logotype Dassault Aviation est associé à un autre logotype, ceux-ci sont séparés :

- en version horizontale, par 2 D issus du logotype Dassault Aviation présent,
- en version verticale, par 1 D issu du logotype Dassault Aviation présent.

En termes de disposition, le logotype Dassault Aviation, dans sa configuration co-branding, est systématiquement situé sur le bord gauche de la mise en page. Dans chaque configuration, le logo partenaire est centré sur l'axe du logotype Dassault Aviation.

Co-branding avec plusieurs partenaires

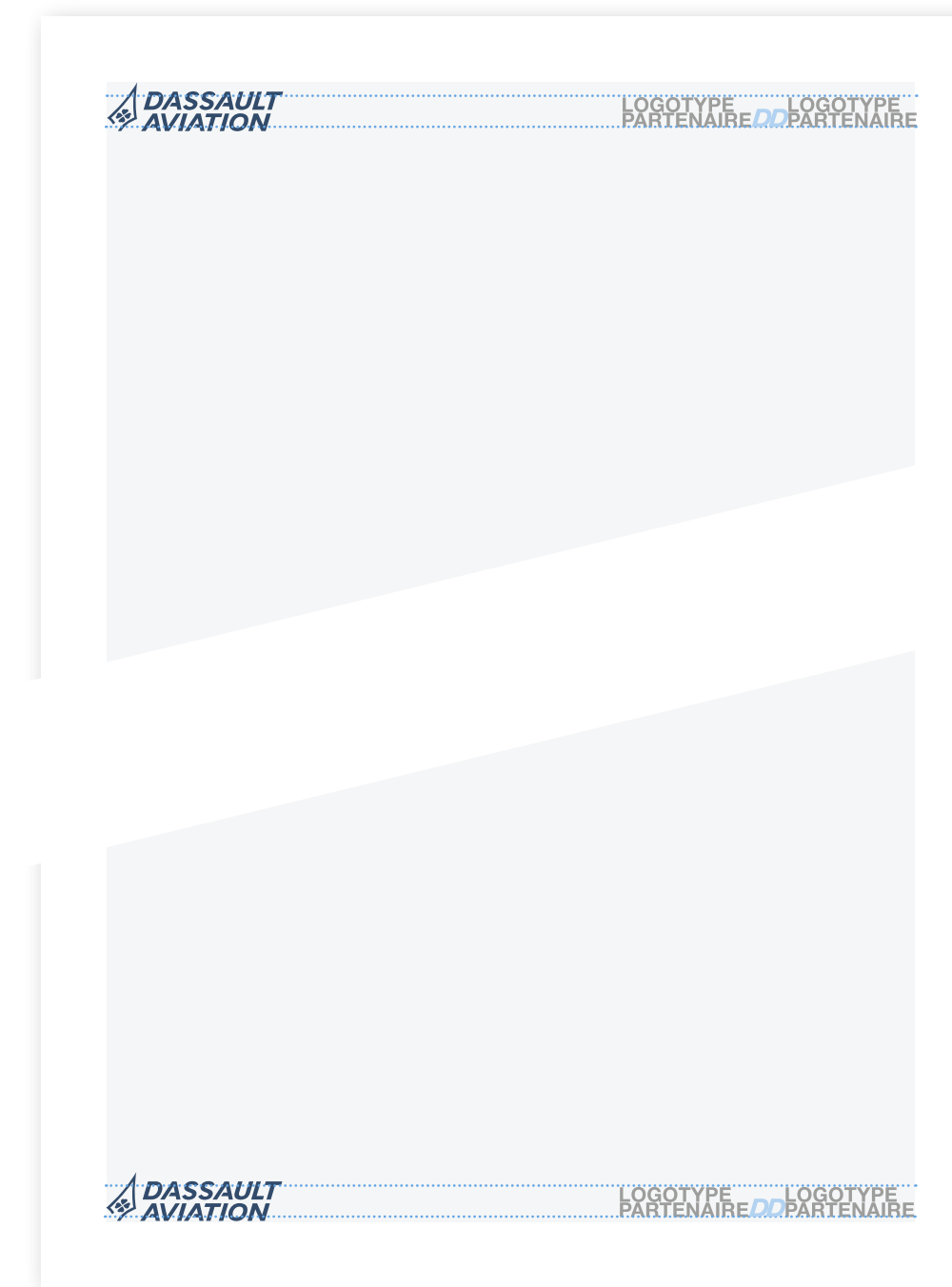

Interdits

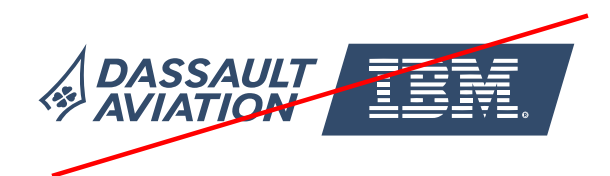

LE PRINCIPE DE CONSTRUCTION AVEC PLUSIEURS LOGOTYPES PARTENAIRES

Dans cette configuration :

- le logotype Dassault Aviation est systématiquement placé sur le coin gauche du support,
- tandis que les logotypes partenaires sont placés sur le coin droit opposé.

Les logotypes partenaires sont séparés entre eux par 2 D issus du logotype Dassault Aviation présent.

02

LES ÉLÉMENTS
GRAPHIQUES

Les polices Dassault Aviation Sans et Dassault Aviation Serif

Aa

Dassault Aviation sans

abcdefghijklmnopqrstuvwxyz
ABCDEFGHIJKLMNOPQRSTUVWXYZ
0123456789 !@#%&*

abcdefghijklmnopqrstuvwxyz
ABCDEFGHIJKLMNOPQRSTUVWXYZ
0123456789 !@#%&*

abcdefghijklmnopqrstuvwxyz
ABCDEFGHIJKLMNOPQRSTUVWXYZ
0123456789 !@#%&*

abcdefghijklmnopqrstuvwxyz
ABCDEFGHIJKLMNOPQRSTUVWXYZ
0123456789 !@#%&*

Aa

Dassault Aviation sans italic

abcdefghijklmnopqrstuvwxyz
ABCDEFGHIJKLMNOPQRSTUVWXYZ
*0123456789 !@#%&**

abcdefghijklmnopqrstuvwxyz
ABCDEFGHIJKLMNOPQRSTUVWXYZ
*0123456789 !@#%&**

abcdefghijklmnopqrstuvwxyz
ABCDEFGHIJKLMNOPQRSTUVWXYZ
*0123456789 !@#%&**

Aa

Dassault Aviation sans Condensed

abcdefghijklmnopqrstuvwxyz
ABCDEFGHIJKLMNOPQRSTUVWXYZ
0123456789 !@#%&*

abcdefghijklmnopqrstuvwxyz
ABCDEFGHIJKLMNOPQRSTUVWXYZ
0123456789 !@#%&*

abcdefghijklmnopqrstuvwxyz
ABCDEFGHIJKLMNOPQRSTUVWXYZ
0123456789 !@#%&*

Aa

Dassault Aviation serif

abcdefghijklmnopqrstuvwxyz
ABCDEFGHIJKLMNOPQRSTUVWXYZ
0123456789 !@#%&*

abcdefghijklmnopqrstuvwxyz
ABCDEFGHIJKLMNOPQRSTUVWXYZ
0123456789 !@#%&*

abcdefghijklmnopqrstuvwxyz
ABCDEFGHIJKLMNOPQRSTUVWXYZ
0123456789 !@#%&*

Aa

Dassault Aviation serif italic

abcdefghijklmnopqrstuvwxyz
ABCDEFGHIJKLMNOPQRSTUVWXYZ
*0123456789 !@#%&**

abcdefghijklmnopqrstuvwxyz
ABCDEFGHIJKLMNOPQRSTUVWXYZ
*0123456789 !@#%&**

abcdefghijklmnopqrstuvwxyz
ABCDEFGHIJKLMNOPQRSTUVWXYZ
*0123456789 !@#%&**

DASSAULT AVIATION SANS ET SERIF

Pour la rédaction des textes courants, deux polices ont été spécialement conçues.

Elles participent pleinement de l'identité Dassault Aviation et sont à utiliser sur l'ensemble de vos créations.

Chacune d'elle est disponible en version italique et dispose de 3 graisses différentes.

TYPOGRAPHIE DE SUBSTITUTION

Sur les supports traités avec les logiciels bureautiques (Word, PowerPoint, Excel, ...) et pour notre signature de mail, la typographie de substitution est Arial.

ARIAL Regular / *Italic*
Bold / *Bold Italic*

02 / Les éléments graphiques

La palette de couleurs

Bleu Dassault Aviation

BLEU DASSAULT AVIATION	PANTONE 7694 C	C 93 M 65 J 33 N 24	R 050 V 075 B 107	# 324B6B	RAL 5000	BL 5664 BLEU JERSEY
80 %		60 %		40 %		20 %

Bleus complémentaires Dassault Aviation

PANTONE 640 C	C 100 M 09 J 00 N 15	R 000 V 133 B 203	# 0085CC	PANTONE 284 C	C 55 M 21 J 00 N 00	R 101 V 166 B 228	# 65A6E4	PANTONE 277 C	C 35 M 12 J 00 N 00	R 174 V 208 B 241	# AED0F1
------------------	-------------------------------	-------------------------	----------	------------------	------------------------------	-------------------------	----------	------------------	------------------------------	-------------------------	----------

Les directions

PANTONE 632 C	PANTONE 234 C	PANTONE 2242 C	PANTONE 124 C	PANTONE 021 C	PANTONE 206 C
C 80 R 000 # 0098AD M 20 V 152 J 30 B 173 N 00	C 25 R 166 # A6006B M 100 V 000 J 00 B 107 N 15	C 90 R 000 # 00A078 M 00 V 160 J 60 B 120 N 00	C 00 R 235 # EBAB00 M 32 V 171 J 100 B 000 N 00	C 00 R 253 # FD5000 M 75 V 080 J 100 B 000 N 00	C 00 R 215 # D7004D M 100 V 000 J 55 B 077 N 00

Pour les couleurs complémentaires, vous pouvez vous référer au chapitre 04 - Les directions p.33

LES COULEURS INSTITUTIONNELLES

Le bleu Dassault Aviation est le bleu issu du logotype Dassault Aviation.
En plus du bleu Dassault Aviation, il existe un camaïeu de bleus pour compléter la palette institutionnelle.
Ces variations sont toujours à utiliser en complément du bleu Dassault Aviation.

LES COULEURS DES DIRECTIONS OU THÉMATIQUES INTERNES

Certaines teintes sont exclusivement réservées à des directions ou des thématiques internes.
Ces couleurs leur sont spécifiquement dédiées et ne font pas partie de la palette corporate.

02 / Les éléments graphiques

La palette de couleurs

Couleurs d'accompagnement Institutionnelles

PANTONE METALLICS 877 C C 00 R 255 # FFFFFF M 00 V 255 J 00 B 255 N 00	PANTONE BLACK 6 C C 00 R 000 # 000000 M 00 V 000 J 00 B 000 N 100	PANTONE 2380 C C 90 R 038 # 263349 M 74 V 051 J 43 B 073 N 45	PANTONE 432 C C 92 R 065 # 414B56 M 87 V 075 J 67 B 086 N 00	PANTONE 431 C C 70 R 097 # 616A74 M 58 V 106 J 45 B 116 N 00	PANTONE 429 C C 11 R 168 # A8ADB4 M 03 V 173 J 00 B 180 N 35	PANTONE 427 C C 15 R 232 # E8E9ED M 10 V 233 J 08 B 237 N 00	
PANTONE 485 C C 00 R 255 # FF0000 M 100 V 000 J 100 B 000 N 00	PANTONE 382 C C 30 R 182 # B6D300 M 00 V 211 J 97 B 000 N 00	PANTONE 116 C C 00 R 255 # FFCE00 M 16 V 206 J 100 B 000 N 00	PANTONE 7531 C C 42 R 121 # 796755 M 46 V 103 J 56 B 085 N 36	PANTONE 7530 C C 34 R 162 # A29282 M 35 V 146 J 43 B 130 N 15	PANTONE 7529 C C 29 R 181 # B5A99B M 28 V 169 J 35 B 155 N 09	PANTONE 7528 C C 21 R 204 # CCC2B5 M 21 V 194 J 28 B 181 N 02	PANTONE 7527 C C 15 R 221 # DDBBCD M 10 V 219 J 20 B 205 N 00

Couleurs d'accompagnement toniques

PANTONE 2587 C C 0 R 130 # 8241B0 M 0 V 065 J 0 B 176 N 0	PANTONE 1635 C C 0 R 238 # EE7567 M 0 V 117 J 0 B 103 N 0	PANTONE 1495 C C 0 R 255 # FF891E M 0 V 137 J 0 B 030 N 0	PANTONE 346 C C 0 R 134 # 86C6A8 M 0 V 199 J 0 B 168 N 0	PANTONE 360 C C 0 R 119 # 77BC43 M 0 V 188 J 0 B 067 N 0	PANTONE 396 C C 0 R 224 # E0E500 M 0 V 229 J 0 B 000 N 0
--	--	--	---	---	---

LES COULEURS D'ACCOMPAGNEMENT

Une palette d'accompagnement de 22 teintes a été choisie. Ces couleurs ne peuvent pas être utilisées seules : elles s'utilisent uniquement en accompagnement de la couleur principale, le bleu Dassault Aviation.

02 / Les éléments graphiques L'iconographie

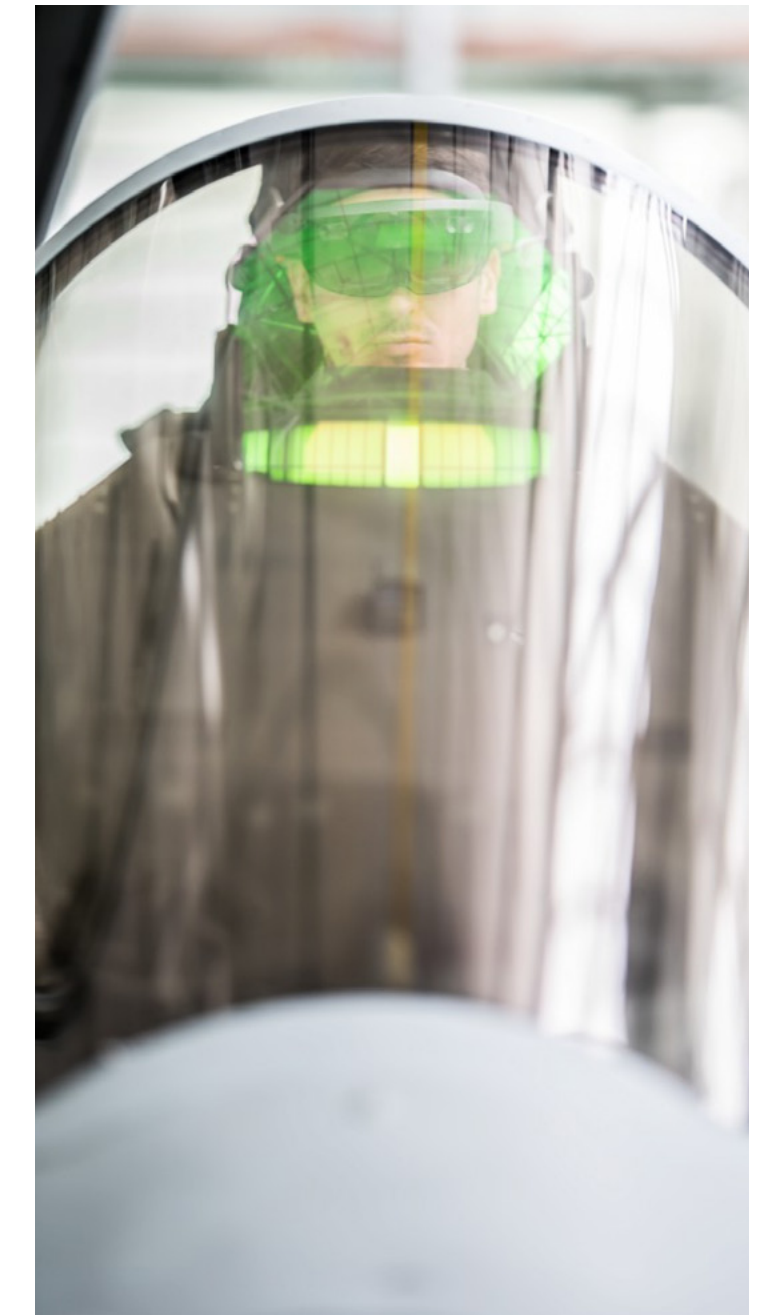

La photothèque Dassault Aviation présente un panorama complet de nos activités : collaborateurs, produits, sites de production et tertiaire, innovations, etc.

Vous la trouverez à l'adresse suivante :
<https://photos.dassault-aviation.com>

Création du biais

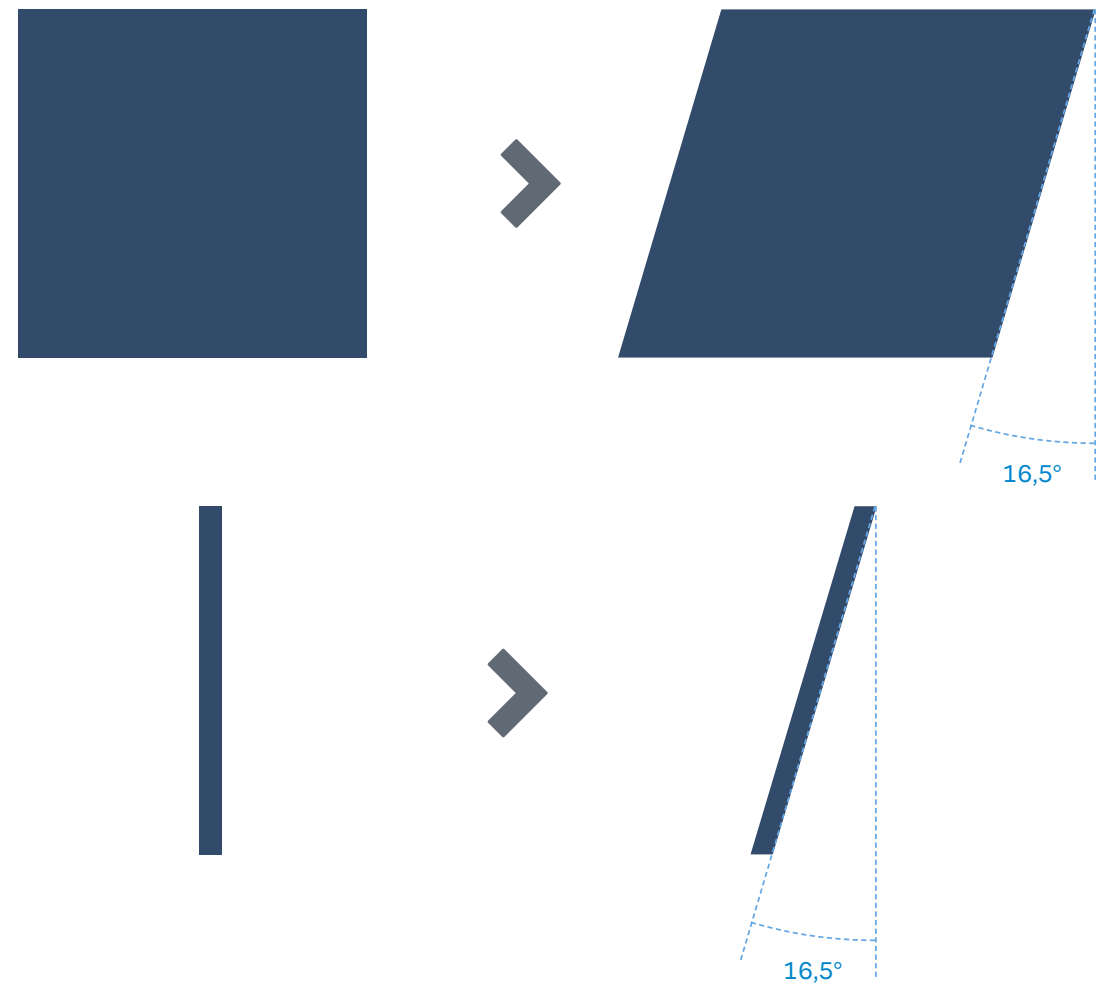

Etape 1

Créer une forme comme base du biais et donner lui un biseau de 16,5°.



Etape 2

Créer la forme désirée en conservant obligatoirement le biais. La forme est à votre convenance selon le besoin de la création.

Biais de support au titre



Biais simple en décoration

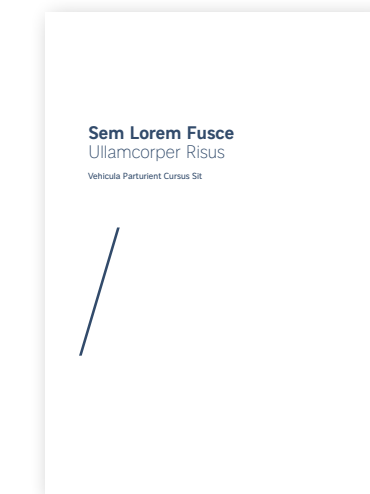

Composition à base de biais



Biais avec visuel ou un aplat

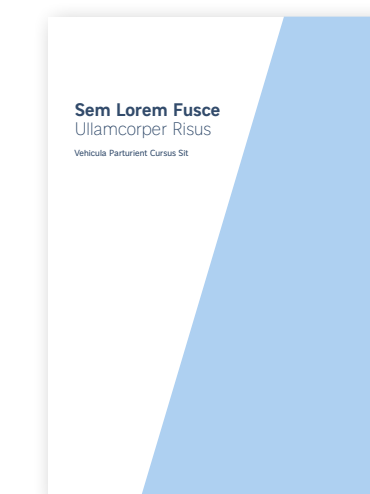

Etape 3

Intégrer le biais de façon sensible et cohérente avec notre identité. D'infinies variations sont possibles.

LE BIAIS

La forme biais est utilisée sur toutes nos créations. Elle peut être présente sous diverses formes, discrète ou visible.

Cette inclinaison est issue de notre logotype : elle fait partie intégrante de notre identité visuelle.



Le biais doit obligatoirement être plat dans sa partie horizontale.

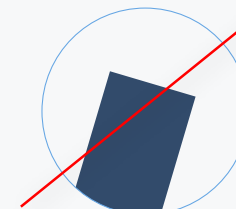

Il est interdit d'avoir ce type de biais ainsi que tout autre angle ou forme.

02 / Les éléments graphiques

Exemples de mise en application du biais



02 / Les éléments graphiques

Les pictogrammes

Création des pictogrammes

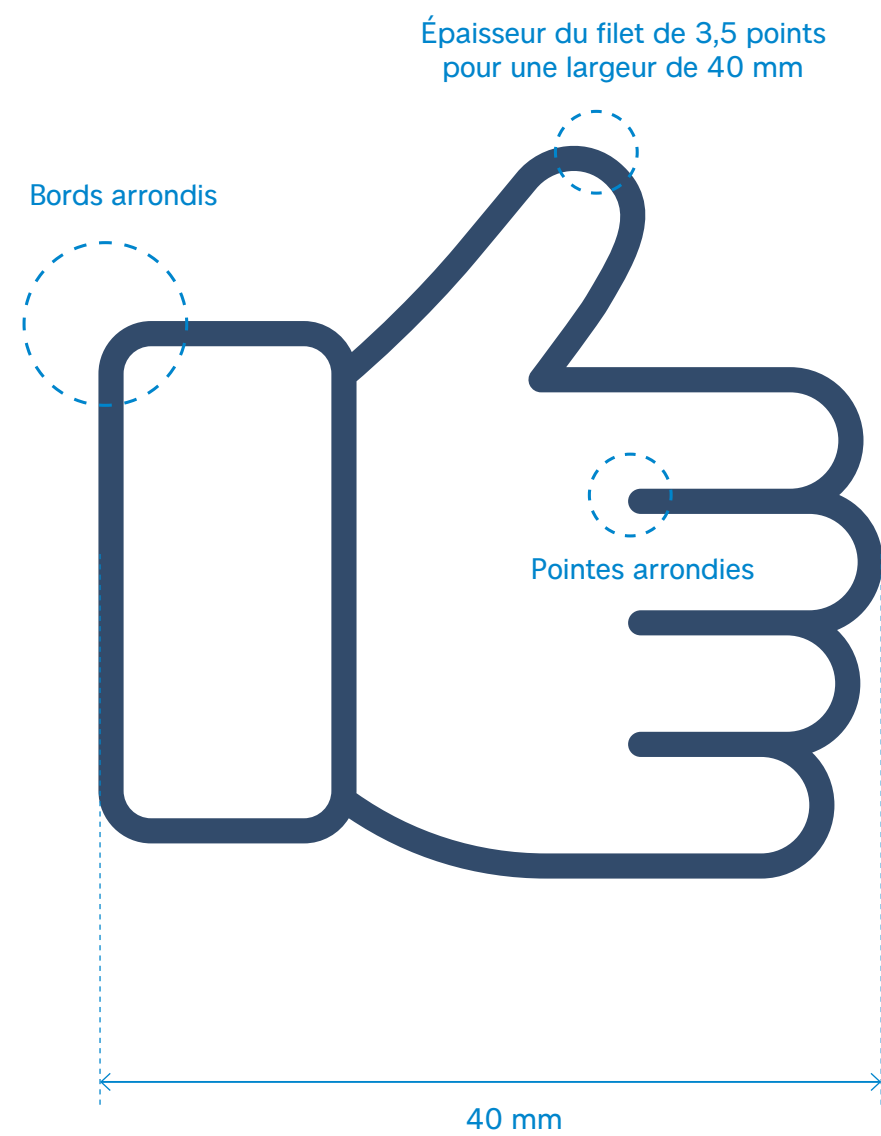

Exemples de pictogrammes en filaire



Exemples de pictogrammes en aplat



LES RÈGLES DE CONSTRUCTION EN FILAIRE

Les pictogrammes au fil ont une épaisseur de 3,5 points lorsque la largeur du pictogramme est de 40 mm. Lorsque la taille du pictogramme change, l'épaisseur du filet est augmentée ou réduite de manière proportionnelle. Tous les angles, bords et pointes doivent être arrondis.

LES RÈGLES DE CONSTRUCTION EN APLAT

Les versions en aplat sont des adaptations des versions filaires. Les règles de construction sont identiques mais les pictogrammes seront remplis de la couleur souhaitée.

LES COULEURS DES PICTOGRAMMES

Ils sont principalement de couleur bleu Dassault Aviation mais peuvent être utilisés dans une des couleurs issue de la palette d'accompagnement ou celles des directions et thématiques internes.

02 / Les éléments graphiques

Les pictogrammes produits

En filaire

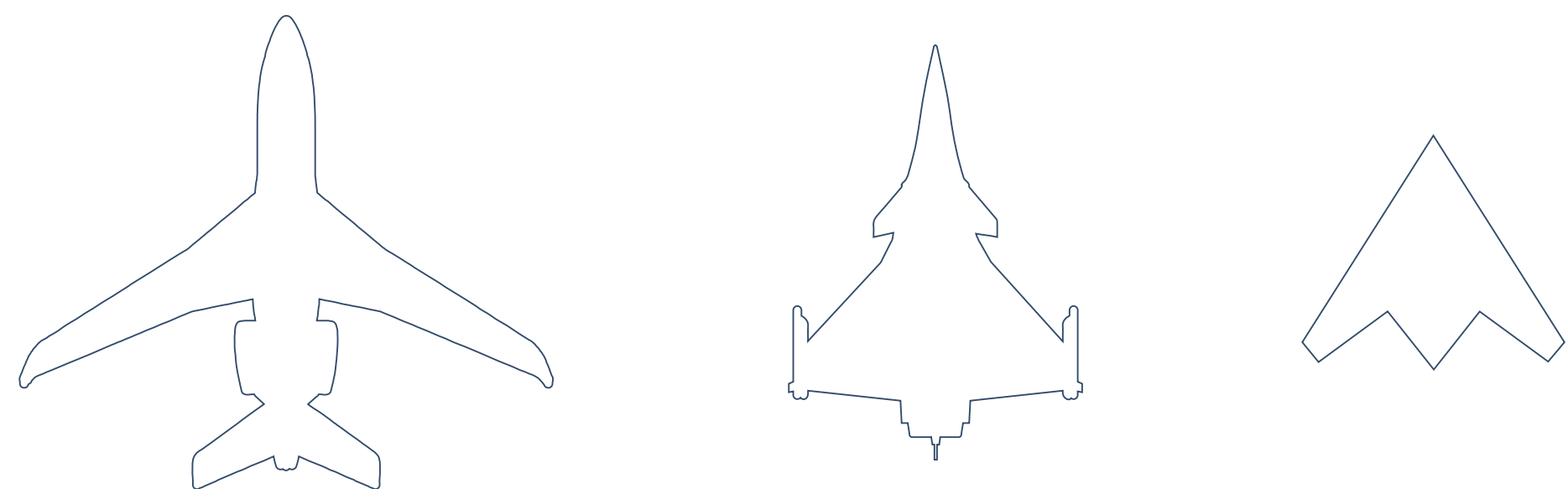

En aplat



Exemples

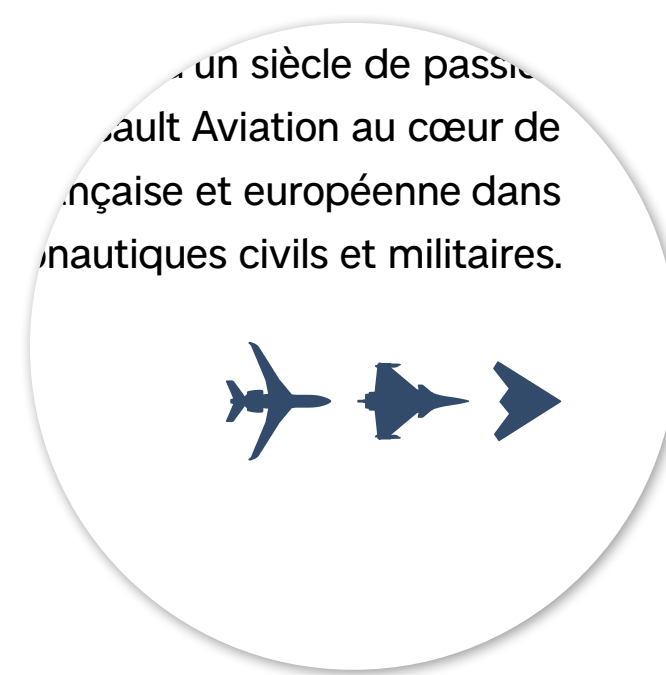

Interdits

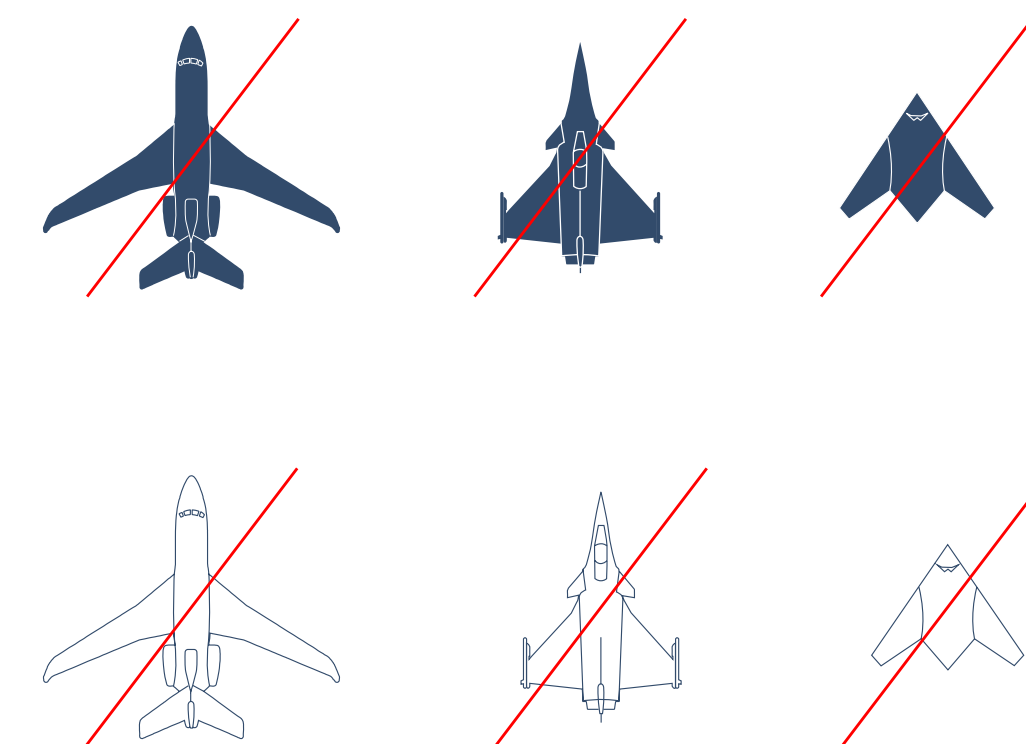

LE PRINCIPE DE CONSTRUCTION

- Les pictogrammes produits illustrent nos différentes catégories d'appareil.
- Chaque famille de produit est représentée par un pictogramme.
- On trouve des pictogrammes filaires ou en aplat.

Le trait dessine la ligne extérieure de l'appareil sans aucun autre détail.

- Ils peuvent être utilisés en bleu Dassault Aviation ou dans une couleur de la palette d'accompagnement ou celle des directions et thématiques internes.

LES INTERDITS

Il est interdit de modifier les pictogrammes produits ou de leur appliquer un autre traité.

02 / Les éléments graphiques

Le motif « skyline »

Le motif

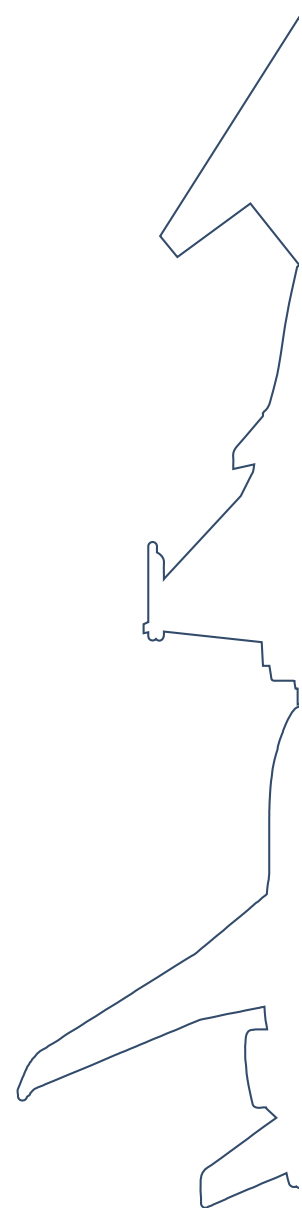

Les exemples de mise en application



LE PRINCIPE

- Le motif « skyline » est inspiré des pictogrammes produits. On reprend ici la ligne de chaque famille de produit pour en faire un motif unique.
- Le trait est continu et épouse le côté gauche de chacun des appareils dans cet ordre défini.

L'UTILISATION

- Cette ligne est majoritairement utilisée en filaire mais peut également être utilisée en aplatissement lorsque le motif est collé à un côté du support.
- Le motif « skyline » doit être uniquement utilisé de façon verticale, avec éventuellement une petite inclinaison, mais jamais horizontalement.

Exemples d'illustrations

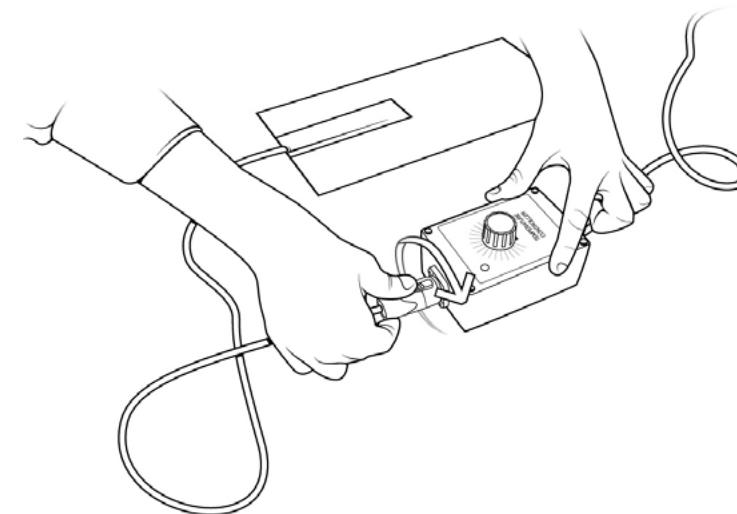
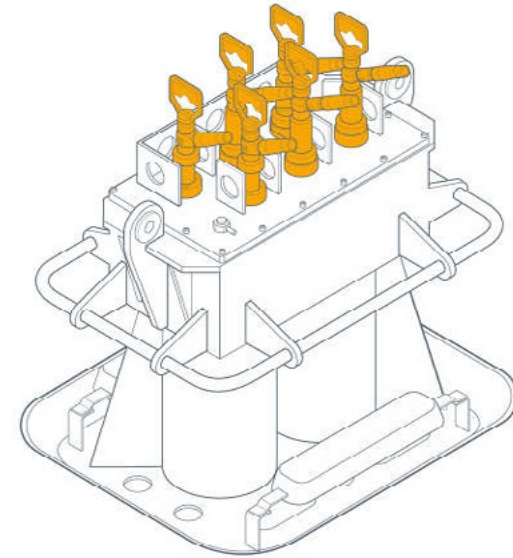
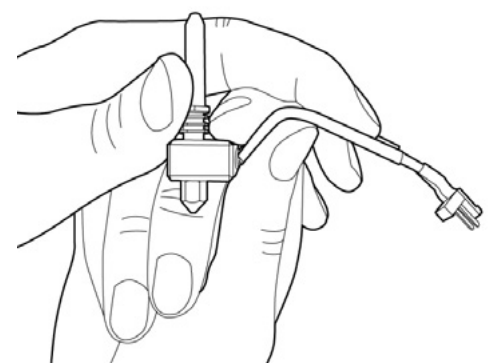
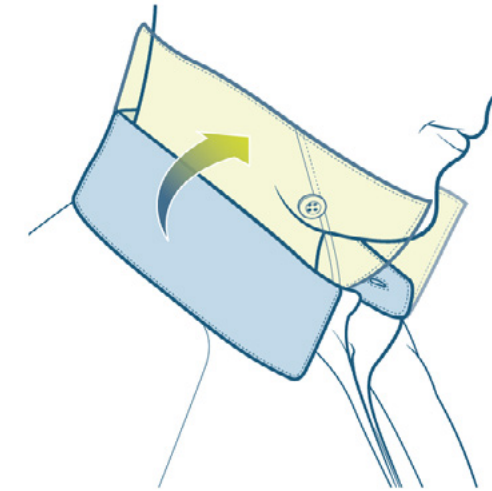

Interdits



STYLE ET TRAITÉ ILLUSTRATIF

Des exemples du style illustratif sont présentés ci-dessus. Les illustrations sont dessinées au fil, en noir uniquement. Des niveaux de gris peuvent être utilisés comme aplats pour donner plus de profondeur et de lisibilité à l'illustration. Des couleurs peuvent occasionnellement être ajoutées pour mettre en avant un dessin, un objet, une action spécifique.

LES INTERDITS

Dans le respect du style choisi, les illustrations ne doivent pas être bariolées ou trop colorées. Les illustrations doivent se rapprocher au plus près du traité filaire représenté ci-dessus et ne pas verser dans une approche trop ludique ou superficielle.

02 / Les éléments graphiques

Les graphiques

Modèles de création de graphique

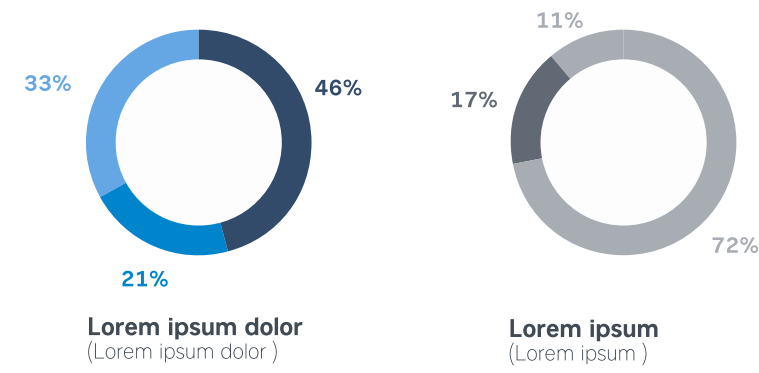

	2018*	2018 Lorem ipsum
LOREM IPSUM DOLOR	5084	4884
CONSECTETUER ADIPISCING	5084	4884
sed diam nonummy nibh euismod	13,5%	7,5%
CONSEC ADIPISCING	-77	-57
CONSACING	-250	-100
LOREM IPSUM DOLOR	665	420
consect adipiscing	13,5%	13,5%
consectetuer adipiscing	82,3€	45,3€

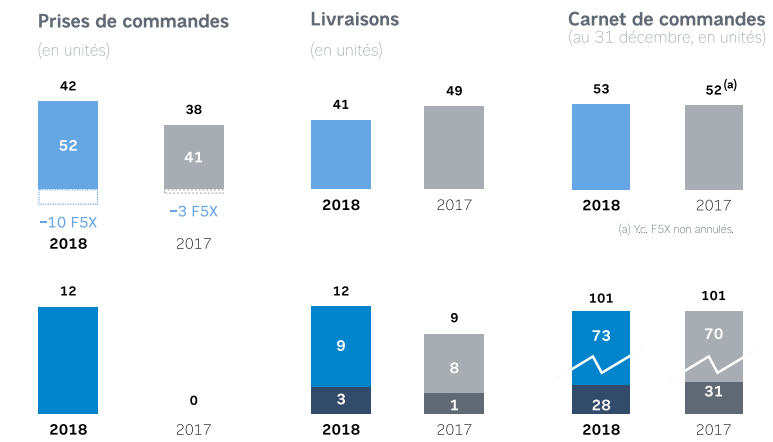

Interdits



Variations de couleurs

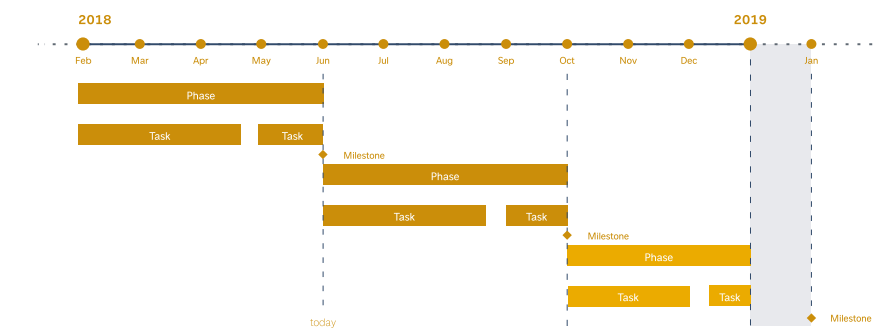
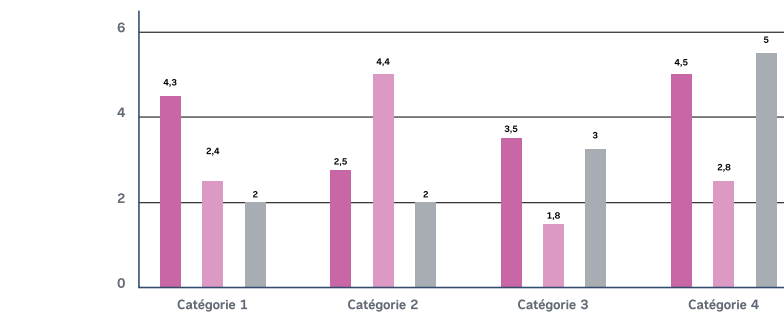
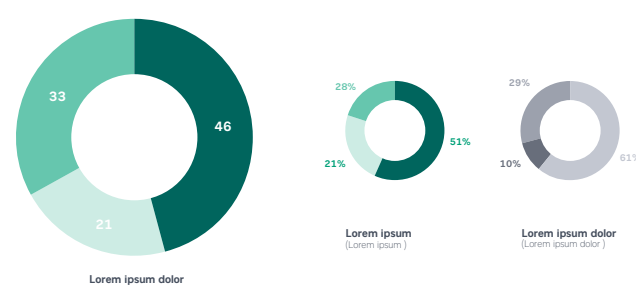

LES GRAPHIQUES

Différents schémas et tableaux ont été créés pour Dassault Aviation afin d'homogénéiser les représentations chiffrées au sein de la Société et assurer une cohérence dans l'expression de ce type d'informations.

LES COULEURS

- La palette de bleus institutionnels et les nuances complémentaires de gris doivent être utilisées pour la communication institutionnelle.
- Lors de communications de directions ou de thématiques internes spécifiques, il faut alors utiliser les couleurs dédiées.

03

L'ÉDITION

Format vertical

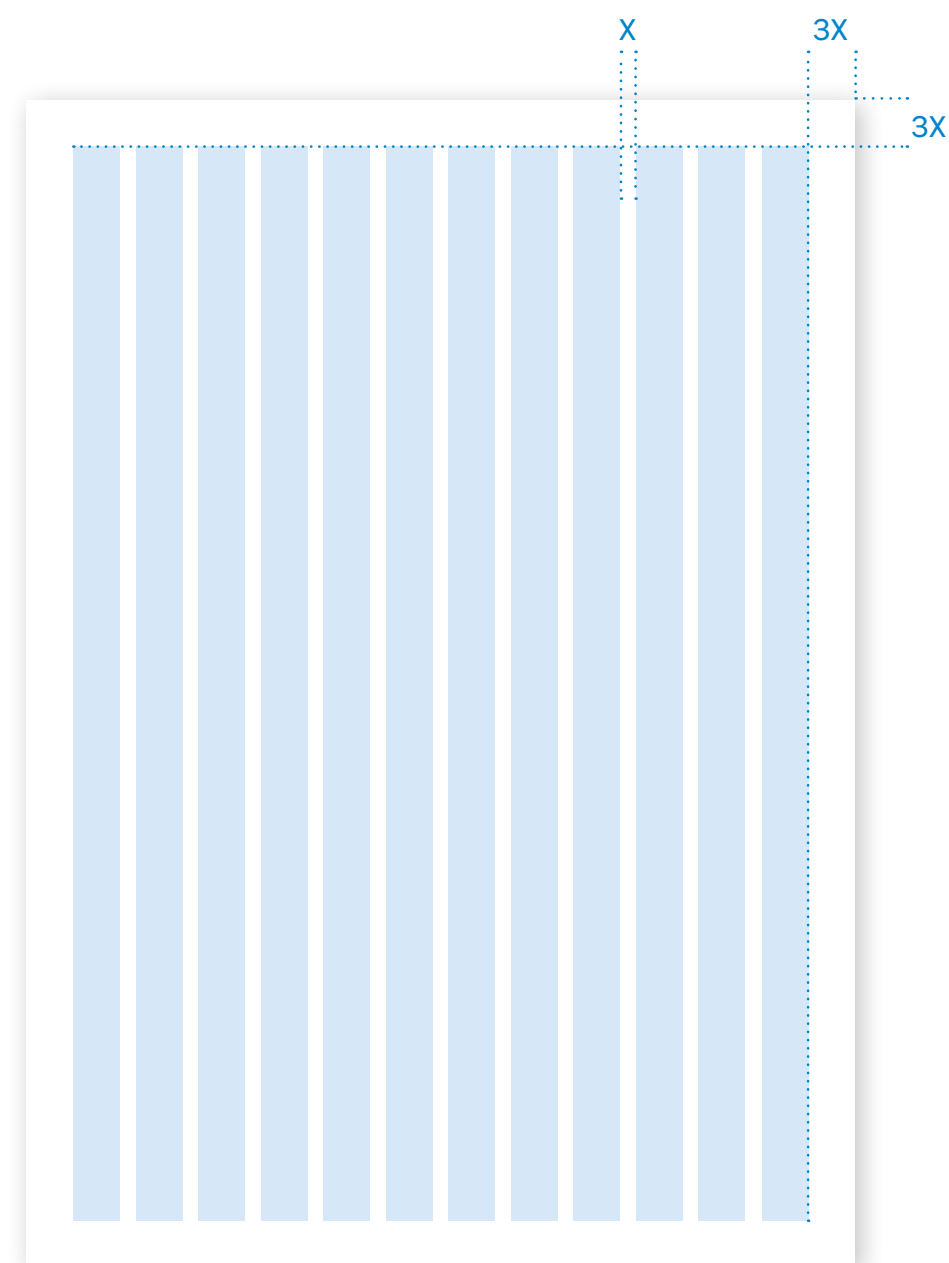

Format horizontal

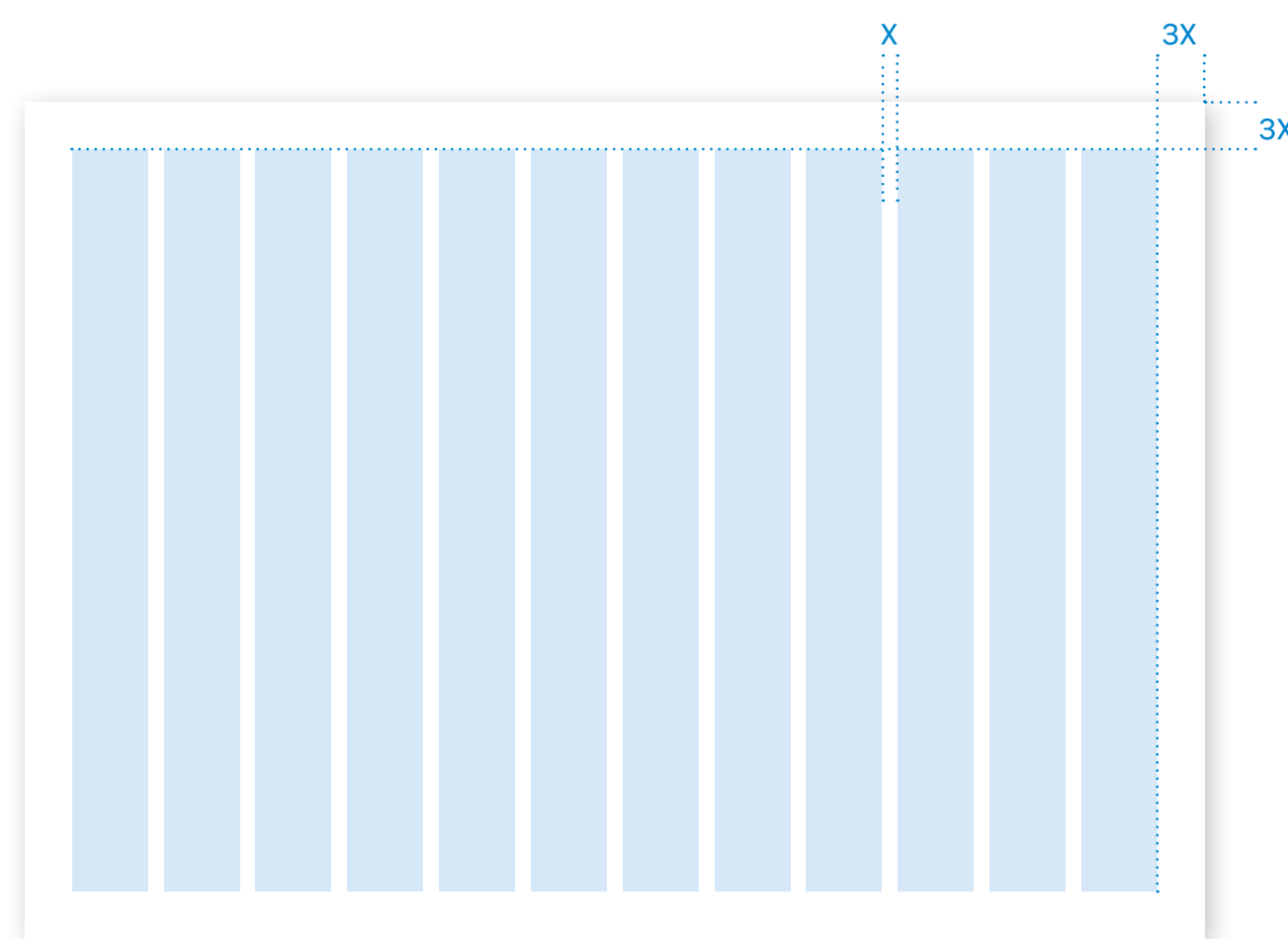

Format carré

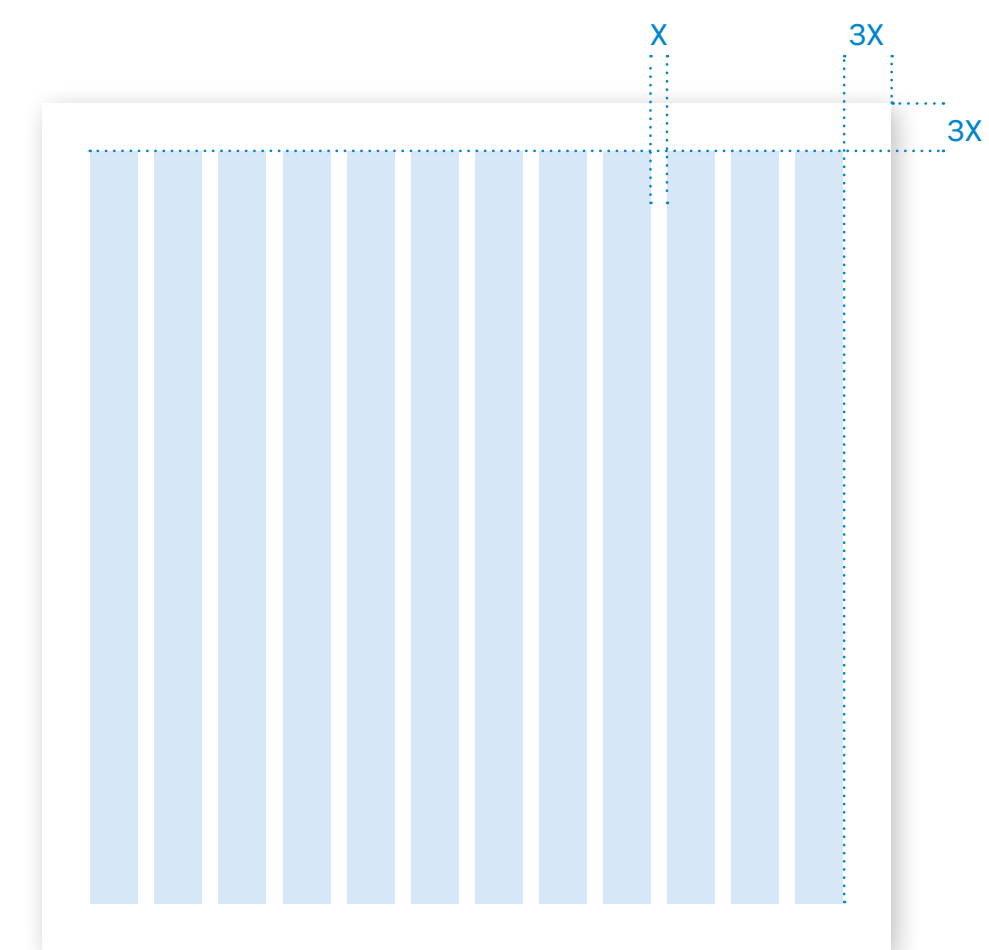

X = LE PLUS PETIT COTÉ DU SUPPORT / 52,5

LE PRINCIPE

Les mises en page des éditions se font sur la base d'une grille de 12 sections sur la largeur.

Elle s'applique sur les couvertures et dans les pages intérieures quel que soit le format (A4, A5, etc. en vertical ou en horizontal).

Aucun élément ne peut être placé en dehors de la grille, à l'exception de la pagination.

LA RÈGLE DE CALCUL

Cette grille se calcule par rapport au plus petit coté du support.

Cette dimension doit être divisée par 52,5 précisément afin d'avoir l'unité de base (X) nécessaire au calcul des marges et des gouttières.

Placements du logotype

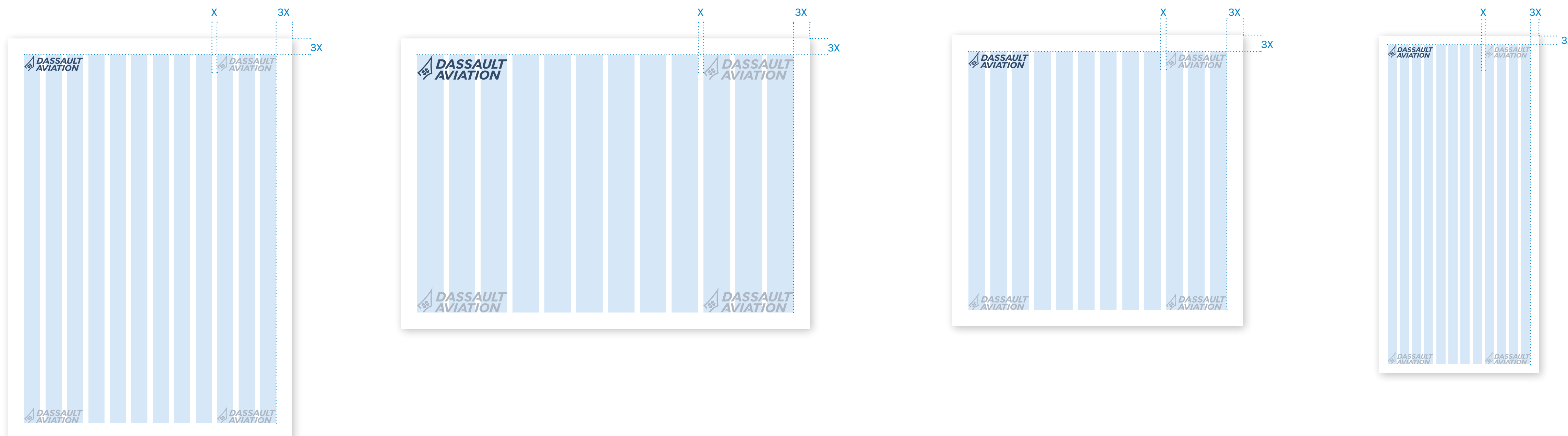

TAILLE ET POSITIONNEMENT

- Le logotype doit avoir une taille équivalente à 3, 4 ou 5 sections en fonction du format du support.
- Le logotype doit avoir une taille comprise entre 2 et 5 sections en fonction du format du support.
- Le logotype doit être obligatoirement situé à l'un des 4 coins de la couverture.
- Dans sa configuration co-branding, le logotype Dassault Aviation est systématiquement situé à gauche.

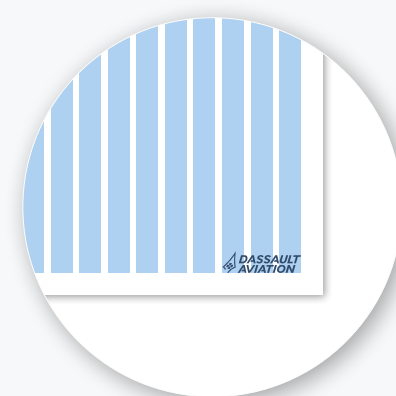
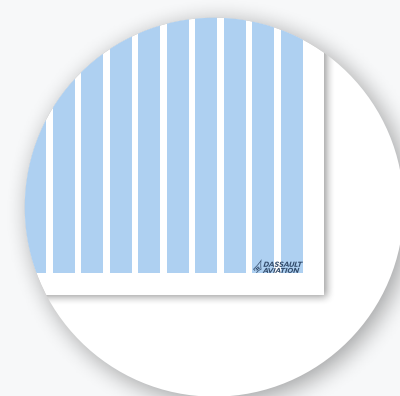

Versions 2 et 3 sections de large,
à privilégier pour les supports supérieurs au format A4.

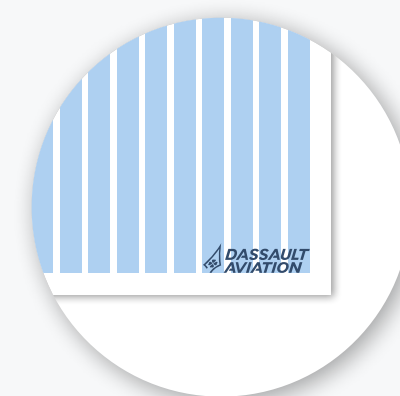

Versions 4 et 5 sections de large,
à privilégier pour les supports inférieurs au format A4.

Création d'une couverture en 6 étapes

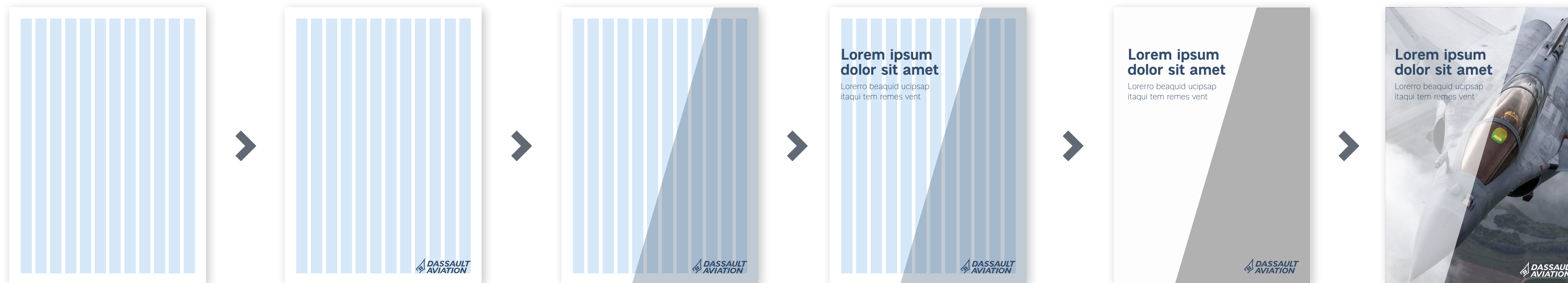

Etape 1
Créer votre grille de 12 sections sur votre support.

Etape 2
Placer le logo dans la grille selon les règles expliquées page 27.

Etape 3
Ajouter votre biais en fonction de votre besoin, (cf. ci-dessous).

Etape 4
Placer votre texte sur le support et de manière à ne pas dénaturer l'identité de Dassault Aviation.

Etape 5
Ajouter la couleur dans les textes ou sur le fond selon le besoin.

Etape 6
Placer votre visuel et finaliser votre mise en page.

LES COUVERTURES

La mise en page d'une couverture est libre mais respecte les règles de construction ci-dessus. Ce système offre des variations infinies de création.



03 / L'édition Exemples des couvertures

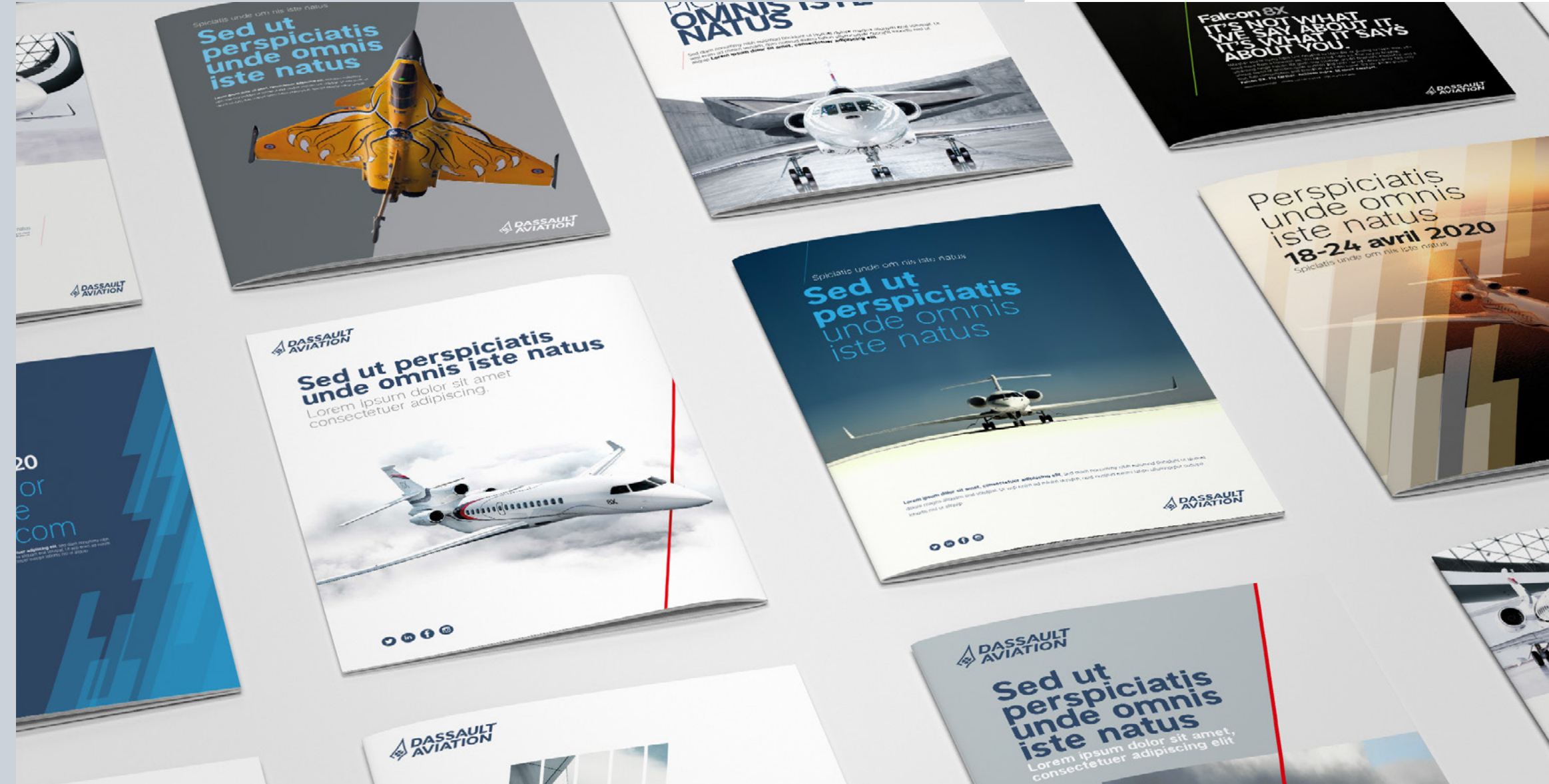

Les options de colonnage

LA GRILLE DE 12

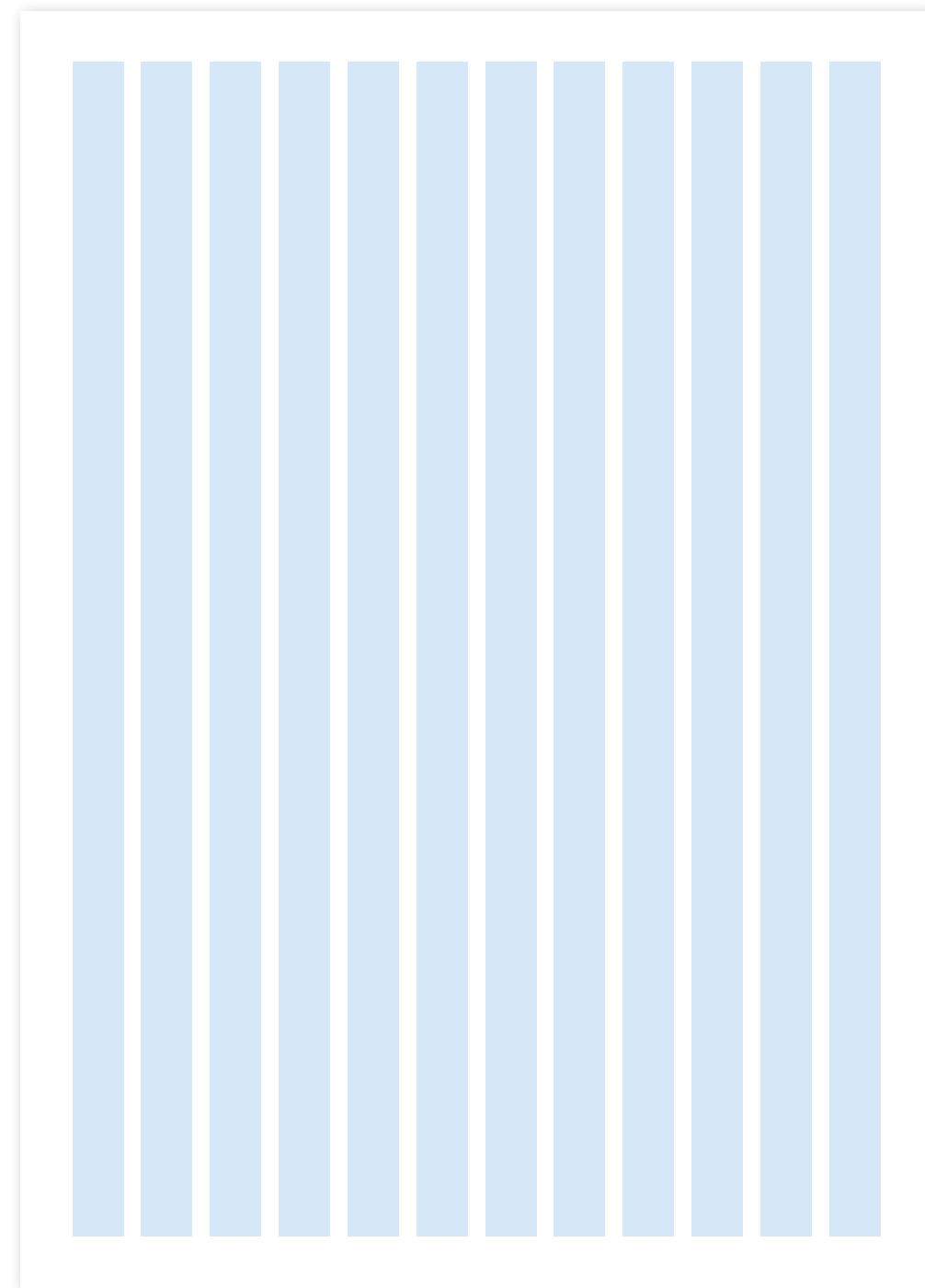

OPTION A : LA BASE DE 4 COLONNES

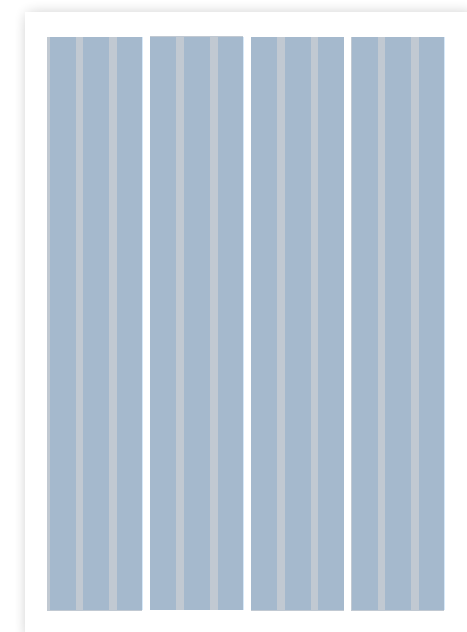

4 modules

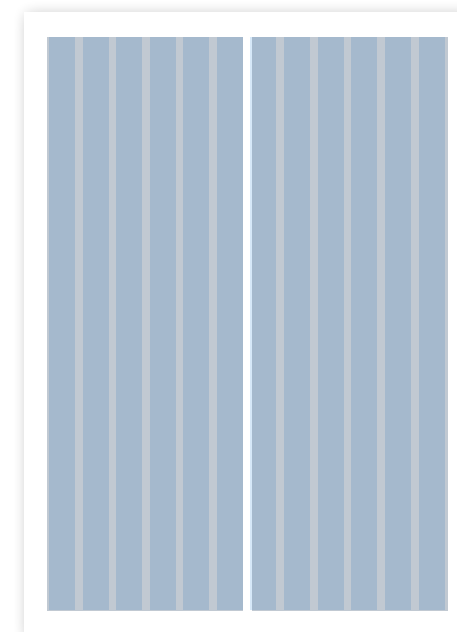

2 modules

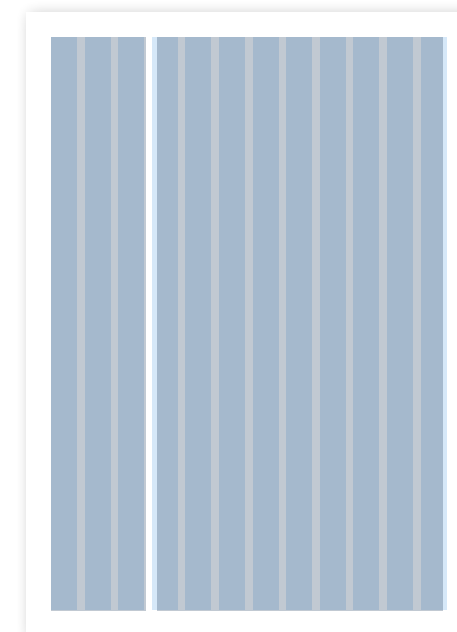

2 modules

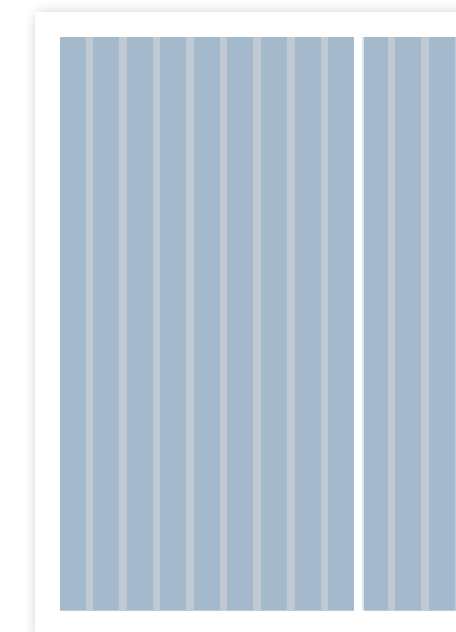

2 modules

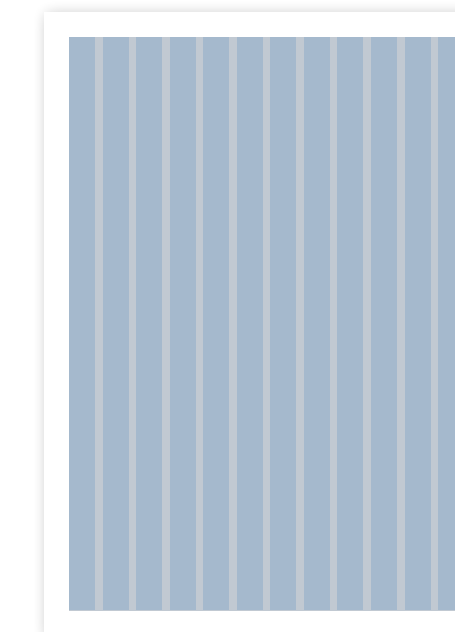

1 module



OPTION B : LA BASE DE 3 COLONNES

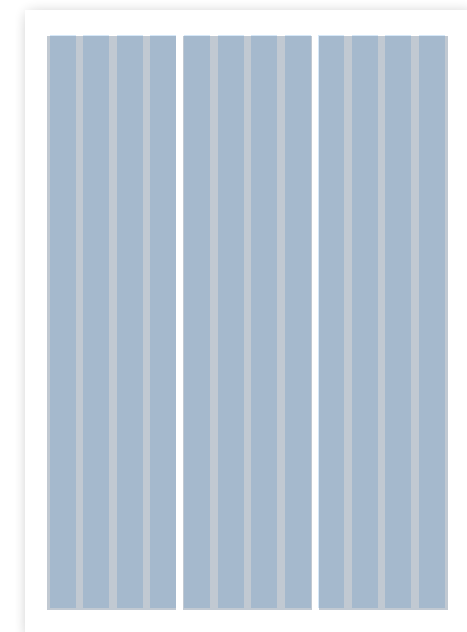

3 modules

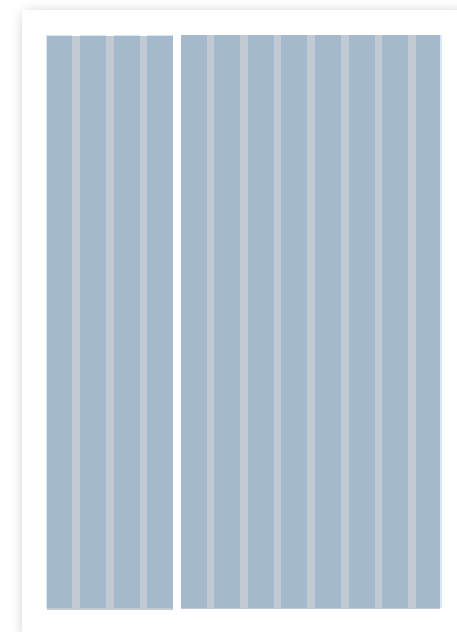

2 modules

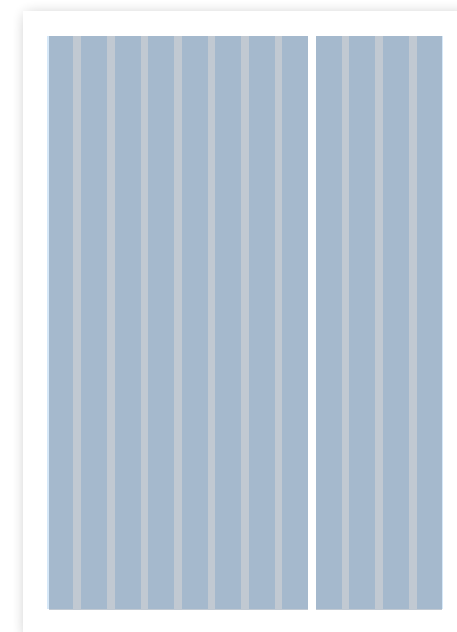

2 modules

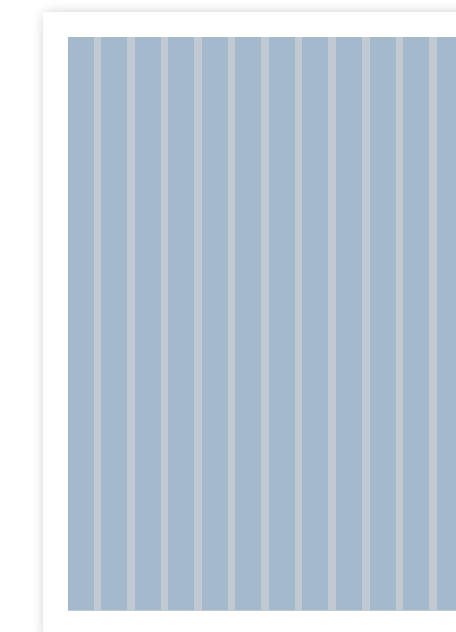

1 module

COMBINAISON 3 ET 4

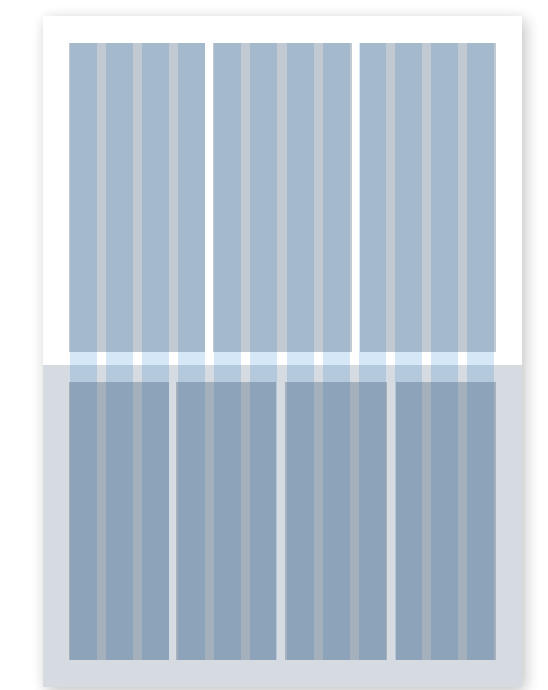

MISES EN PAGE INTÉRIEURES

La grille de 12 sections peut être séparées en différents modules pour permettre une multitude de possibilités de mise en page.

On peut subdiviser la grille selon une base de 3 ou de 4 colonnes. Ensuite, vous êtes libre de choisir le nombre de module(s) voulu(s) et / ou de mixer, sur la hauteur, la subdivision de votre grille (cf. schéma combinaison 3 et 4).

Il faut impérativement respecter la grille de 12 et la taille des gouttières.

03 / L'édition

Exemples de pages intérieures



04

LES
DIRECTIONS

04 / Les directions RSE (responsabilité sociétale d'entreprise)

Les marquages RSE



Les versions courtes RSE



Les couleurs RSE

PANTONE 7694 C			
C 93	R 050	# 324B6B	
M 65	V 075		
J 33	B 107		
N 24			
PANTONE 632 C			
C 80	R 000	# 0098AD	
M 20	V 152		
J 30	B 173		
N 00			
R 051	R 102	R 153	R 204
V 173	V 193	V 214	V 234
B 189	B 206	B 222	B 239
# 33ADBD	# 66C1CE	# 99D6DE	# CCEAEF
PANTONE 7701 C			
C 90	R 000	# 006478	
M 40	V 100		
J 35	B 120		
N 25			

Couleurs d'accompagnement

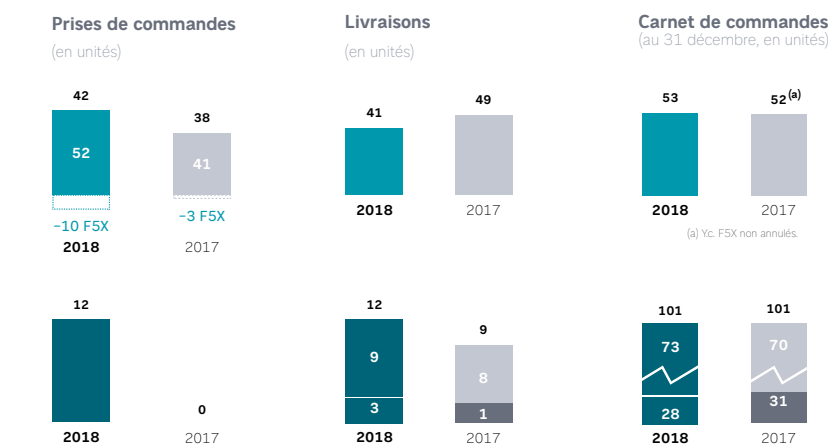
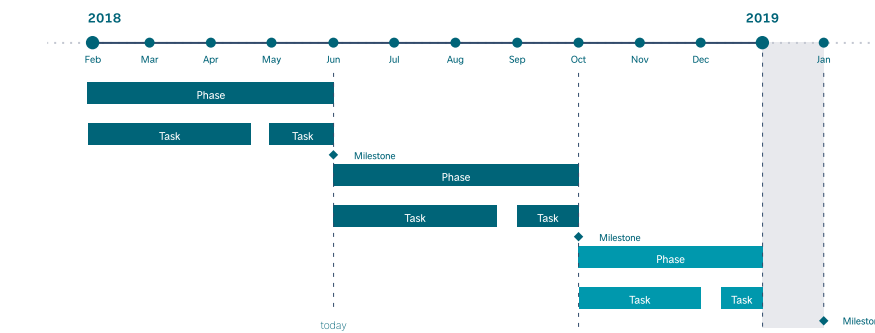
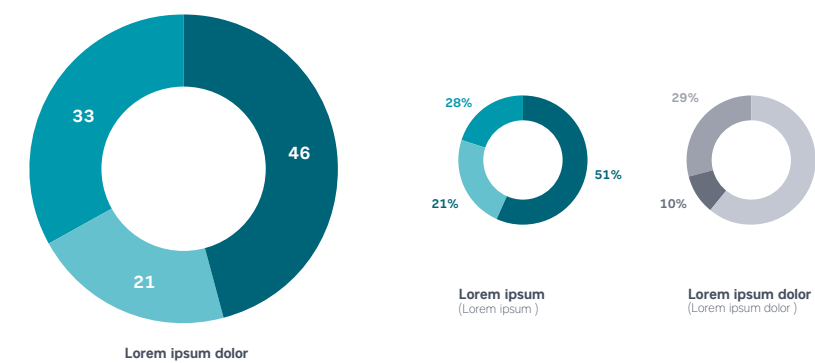
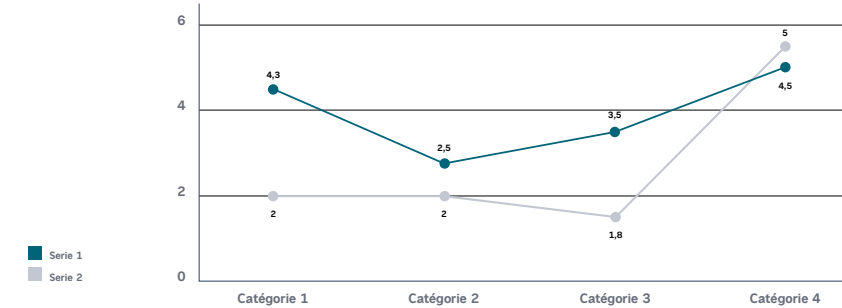
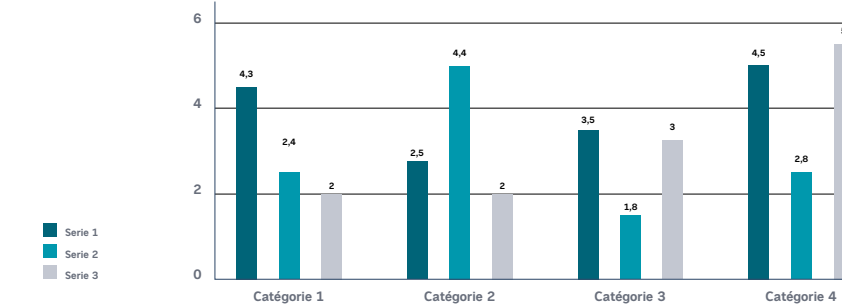

LES MARQUAGES DIRECTION

Les marquages (RSE, RH, HSE et Safety) reprennent la composition présentée page 11 en version 1 ligne nom court.

Sur fond blanc, la direction est inscrite dans la couleur principale (RSE = bleu).

Sur fond bleu, la direction est inscrite en réserve blanche.

Il existe une version courte, sans le logotype Dassault Aviation, à utiliser exclusivement dans les cas d'une surface d'expression réduite. Cela pour assurer la lisibilité du marquage.

C'est la seule exception tolérée aux principes de construction du co-marquage.

L'UTILISATION

L'identité des directions respectent l'ensemble des règles de l'univers Dassault Aviation avec les particularités de couleurs et de marquage propre à chaque direction spécifique.

LES COULEURS

Des couleurs spécifiques à chaque direction ont été sélectionnées afin de les personnaliser et de les identifier. Ces couleurs, uniques, doivent être utilisées seulement pour les communications RSE, RH, HSE ET SAFETY.

Elles s'utilisent en association avec le bleu Dassault Aviation et la palette de couleurs d'accompagnement Dassault Aviation. Ce sont les seules couleurs à pouvoir être utilisées pour les communications « direction ».

Pour des questions de lisibilité, il n'est pas possible d'utiliser la couleur principale de la direction pour écrire sur fond bleu.

04 / Les directions RH (ressources humaines)

Les marquages RH



Les versions courtes RH



Les couleurs RH

PANTONE 7694 C			
C 93	R 050	# 324B6B	
M 65	V 075		
J 33	B 107		
N 24			
PANTONE 234 C			
C 25	R 166	# A6006B	
M 100	V 000		
J 00	B 107		
N 15			
R 184	R 201	R 219	R 237
V 051	V 102	V 153	V 204
B 137	B 166	B 196	B 225
# B83389	# C966A6	# DB99C4	# A6006B
PANTONE 683 C			
C 14	R 124	# 7C2250	
M 91	V 034		
J 00	B 080		
N 52			

Couleurs d'accompagnement

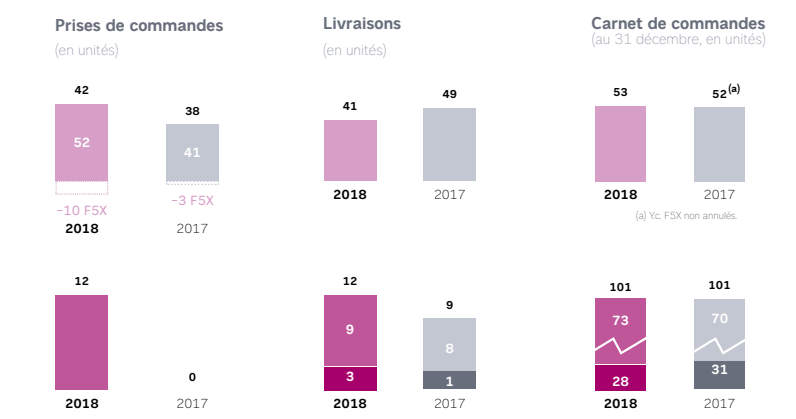
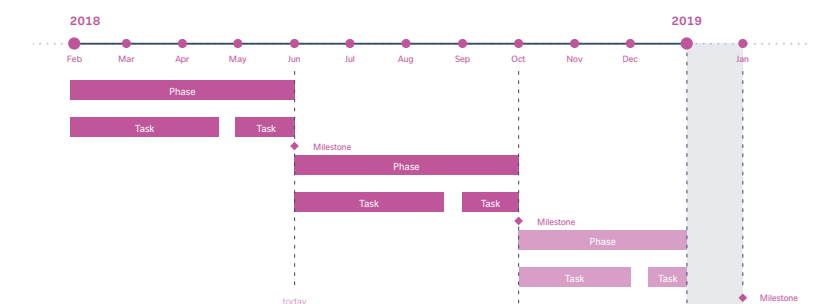
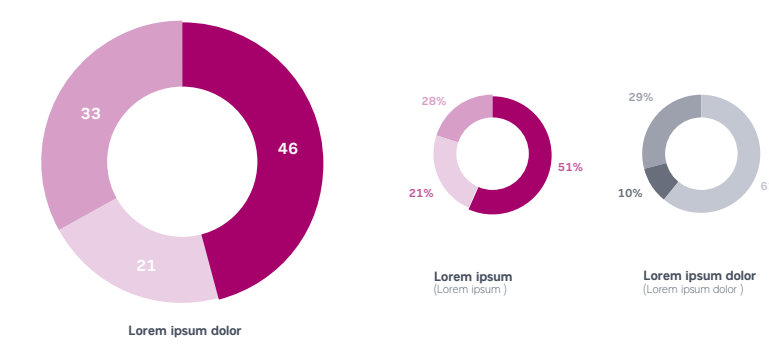
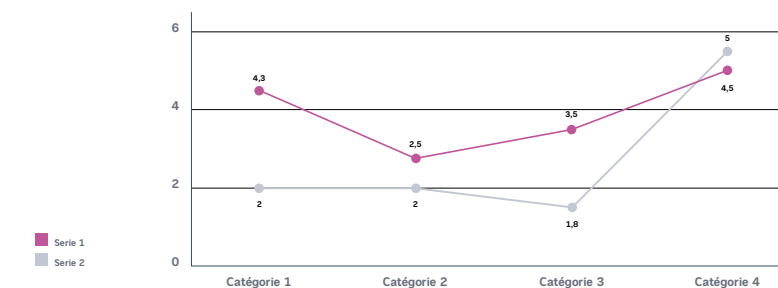
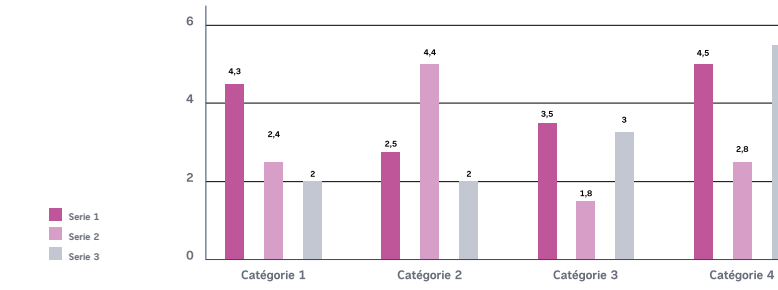

LES MARQUAGES DIRECTION

Les marquages (RSE, RH, HSE et Safety) reprennent la composition présentée page 11 en version 1 ligne nom court. Sur fond blanc, la direction est inscrite dans la couleur principale (RH = violet). Sur fond bleu, la direction est inscrite en réserve blanche.

Il existe une version courte, sans le logotype Dassault Aviation, à utiliser exclusivement dans les cas d'une surface d'expression réduite. Cela pour assurer la lisibilité du marquage. C'est la seule exception tolérée aux principes de construction du co-marquage.

L'UTILISATION

L'identité des directions respecte l'ensemble des règles de l'univers Dassault Aviation avec les particularités de couleurs et de marquage propre à chaque direction spécifique.

LES COULEURS

Des couleurs spécifiques à chaque direction ont été sélectionnées afin de les personnaliser et de les identifier. Ces couleurs, uniques, doivent être utilisées seulement pour les communications RSE, RH, HSE ET SAFETY. Elles s'utilisent en association avec le bleu Dassault Aviation et la palette de couleurs d'accompagnement Dassault Aviation. Ce sont les seules couleurs à pouvoir être utilisées pour les communications « direction ». Pour des questions de lisibilité, il n'est pas possible d'utiliser la couleur principale de la direction pour écrire sur fond bleu.

04 / Les directions

Exemples RH (ressources humaines)



04 / Les directions HSE (hygiène sécurité environnement)

Les marquages HSE



Les versions courtes HSE



Les couleurs HSE

PANTONE 7694 C			
C 93	R 050	# 324B6B	
M 65	V 075		
J 33	B 107		
N 24			
PANTONE 2242 C			
C 90	R 000	# 00A078	
M 00	V 160		
J 60	B 120		
N 00			
R 051	R 102	R 153	R 204
V 179	V 198	V 217	V 236
B 147	B 174	B 201	B 228
# 33B393	# 66C6AE	# 99D9C9	# CCECE4
PANTONE 329 C			
C 100	R 000	# 00655D	
M 00	V 101		
J 55	B 093		
N 44			

Couleurs d'accompagnement

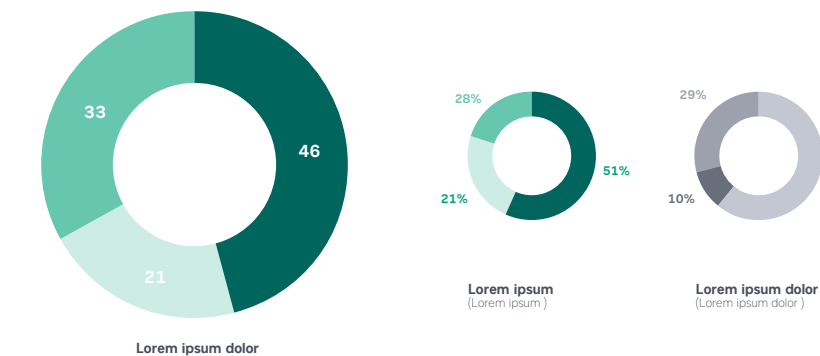
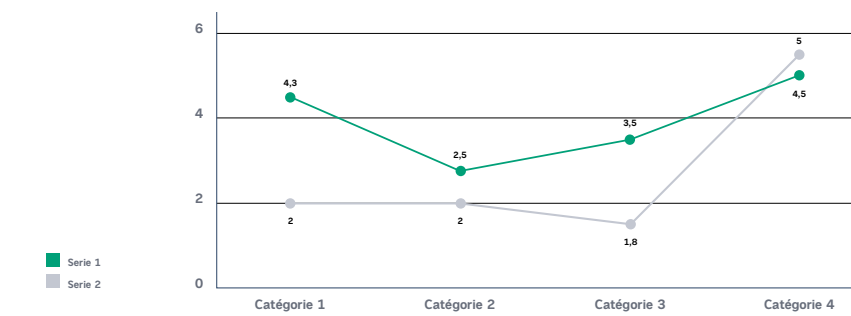
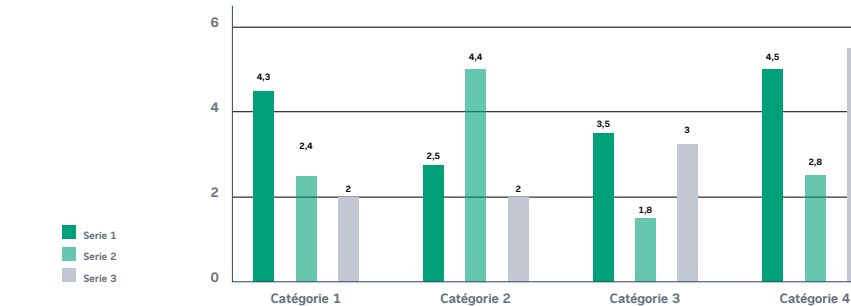

Le motif HSE

Teinte : noir 5%

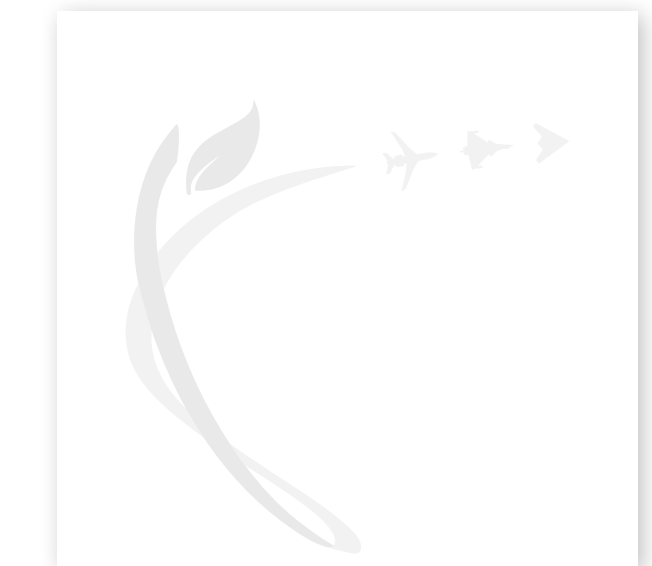

Teinte : bleu Dassault Aviation 95%



LES MARQUAGES DIRECTION

Les marquages (RSE, RH, HSE et Safety) reprennent la composition présentée page 11 en version 1 ligne nom court.

Sur fond blanc, la direction est inscrite dans la couleur principale (HSE = vert).

Sur fond bleu, la direction est inscrite en réserve blanche.

Il existe une version courte, sans le logotype Dassault Aviation, à utiliser exclusivement dans les cas d'une surface d'expression réduite. Cela pour assurer la lisibilité du marquage.

C'est la seule exception tolérée aux principes de construction du co-marquage.

L'UTILISATION

L'identité des directions respectent l'ensemble des règles de l'univers Dassault Aviation avec les particularités de couleurs et de marquage propre à chaque direction spécifique.

LES COULEURS

Des couleurs spécifiques à chaque direction ont été sélectionnées afin de les personnaliser et de les identifier. Ces couleurs, uniques, doivent être utilisées seulement pour les communications RSE, RH, HSE et Safety.

Elles s'utilisent en association avec le bleu Dassault Aviation et la palette de couleurs d'accompagnement Dassault Aviation. Ce sont les seules couleurs à pouvoir être utilisées pour les communications « direction ».

LE MOTIF HSE

Il existe, pour HSE, un motif propre qui peut être utilisé en filigrane sur les communications spécifiques HSE. Ce motif n'est pas un logotype. C'est un élément graphique d'accompagnement à utiliser en fond tramé selon les indications ci-dessus.



Les marquages Safety



Les versions courtes Safety



Les couleurs Safety

PANTONE 7694 C			
C 93	R 050	# 324B6B	
M 65	V 075		
J 33	B 107		
N 24			
PANTONE 124 C			
C 00	R 235	# EBAB00	
M 32	V 171		
J 100	B 000		
N 00			
R 239	R 243	R 247	R 251
V 188	V 205	V 221	V 238
B 051	B 102	B 153	B 204
# EFBC33	# F3CD66	# F7DD99	# FBEECC
PANTONE 131 C			
C 00	R 203	# CB8E0A	
M 36	V 142		
J 100	B 000		
N 15			

Couleurs d'accompagnement

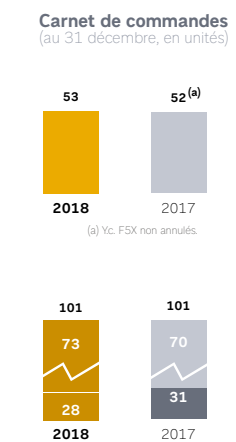
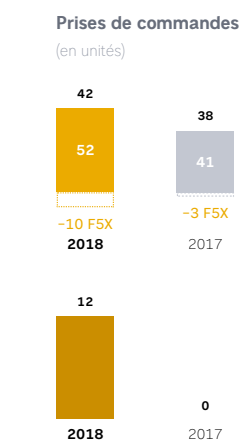
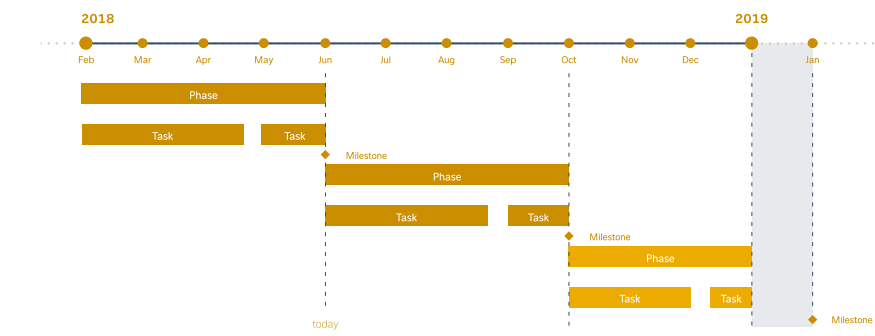
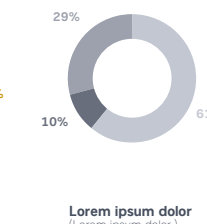
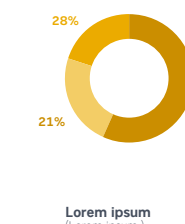
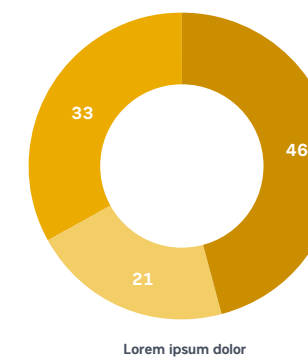
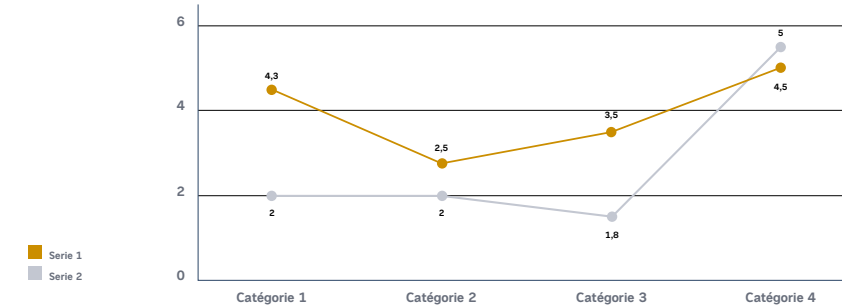
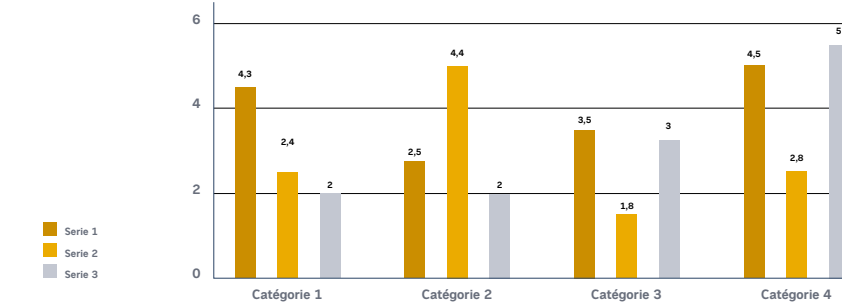

LES MARQUAGES DIRECTION

Les marquages (RSE, RH, HSE et Safety) reprennent la composition présentée page 11 en version 1 ligne nom court.

Sur fond blanc la direction est inscrite dans la couleur principale (Safety = jaune).

Sur fond bleu, la direction est inscrite en réserve blanche.

Il existe une version courte, sans le logotype Dassault Aviation, à utiliser exclusivement dans les cas d'une surface d'expression réduite. Cela pour assurer la lisibilité du marquage. C'est la seule exception tolérée aux principes de construction du co-marquage.

UTILISATION

L'identité des directions respecte l'ensemble des règles de l'univers Dassault Aviation avec les particularités de couleurs et de marquages proche à chaque direction spécifique.

LES COULEURS

Des couleurs spécifiques à chaque direction ont été sélectionnées afin de les personnaliser et de les identifier. Ces couleurs, uniques, doivent être utilisées seulement pour les communications RSE, RH, HSE et Safety.

Elles s'utilisent en association avec le bleu Dassault Aviation et la palette de couleurs d'accompagnement Dassault Aviation. Ce sont les seules couleurs à pouvoir être utilisées pour les communications « direction ».

Pour des questions de lisibilité, il n'est pas possible d'utiliser la couleur principale de la direction pour écrire sur fond bleu.



05

LES THÉMATIQUES
INTERNES

04 / Les thématiques internes MMT - InnovLab - Vigilants ensemble - Customer support

Logotypes et couleurs INNOVLAB



Les versions courtes INNOVLAB



Le motif INNOV LAB

Teinte : noir 5%



Teinte : bleu Dassault Aviation 95%



Logotypes et couleurs MMT



Les versions courtes MMT



Le motif MMT

Teinte : noir 5%



Teinte : bleu Dassault Aviation 95%



LES MARQUAGES ET COULEURS DES THÉMATIQUES INTERNES

Les thématiques internes tels que InnovLab, MMT, Vigilants ensemble ou Customer support bénéficient d'une identité distinctive. Ils ont chacun leurs codes couleurs venant s'ajouter à la couleur institutionnelle de Dassault Aviation.

Il existe une version courte des marquages thématiques internes, sans le logotype Dassault Aviation, à utiliser exclusivement dans les cas d'une surface d'expression réduite. Cela pour assurer la lisibilité du marquage. C'est la seule exception tolérée aux principes de construction du co-marquage.

Sur fond blanc, la thématique est inscrite dans la couleur principale.
Sur fond bleu, la thématique est inscrite en réserve blanche.
Les logotypes des entités internes ont une position fixe, en haut à gauche.

LES MOTIFS DES THÉMATIQUES INTERNES

Il existe, pour certaines thématiques internes spécifiques, un motif propre qui peut être utilisé en filigrane des communications.
Ce motif n'est pas un logotype. C'est un élément graphique d'accompagnement à utiliser uniquement en fond de page tramé en noir 5%.

04 / Les thématiques internes MMT - InnovLab - Vigilants ensemble - Customer support

Logotypes et couleurs Vigilants ensemble



Le motif Vigilants ensemble

Teinte : noir 5%

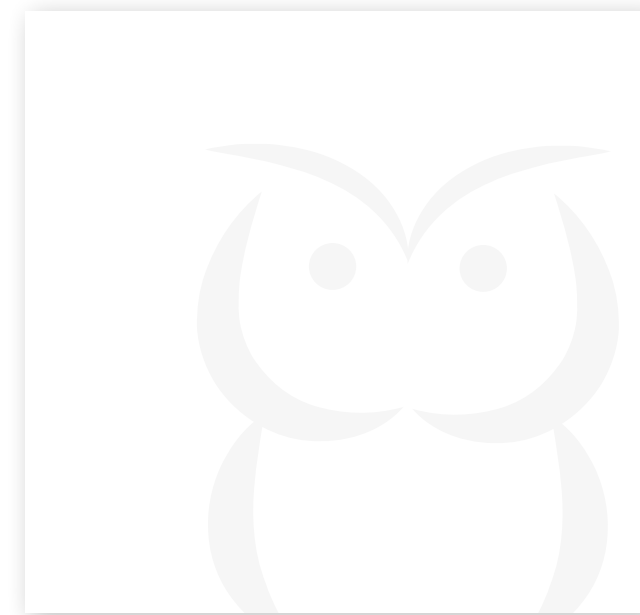

Teinte : bleu Dassault Aviation 95%



Les versions courtes Vigilants ensemble



LES MARQUAGES ET COULEURS DES THÉMATIQUES INTERNES

Les thématiques internes tels que InnovLab, MMT, Vigilants ensemble ou Customer support bénéficient d'une identité distinctive. Ils ont chacun leurs codes couleurs venant s'ajouter à la couleur institutionnelle de Dassault Aviation.

Il existe une version courte des marquages thématiques internes, sans le logotype Dassault Aviation, à utiliser exclusivement dans les cas d'une surface d'expression réduite. Cela pour assurer la lisibilité du marquage. C'est la seule exception tolérée aux principes de construction du co-marquage.

Logotypes et couleurs Customer support



Les versions courtes Customer support



Sur fond blanc, la thématique est inscrite dans la couleur principale.
Sur fond bleu, la thématique est inscrite en réserve blanche. Les logotypes des entités internes ont une position fixe, en haut à gauche.

Le motif Customer support

Teinte : noir 5%



Teinte : bleu Dassault Aviation 95%



LES MOTIFS DES THÉMATIQUES INTERNES

Il existe, pour certaines thématiques internes spécifiques, un motif propre qui peut être utilisé en filigrane des communications. Ce motif n'est pas un logotype. C'est un élément graphique d'accompagnement à utiliser uniquement en fond de page tramé en noir 5%.

04 / Les thématiques internes Exemples MMT - InnovLab - Vigilants ensemble - Customer support



06

LES SUPPORTS
INSTITUTIONNELS

06 / Les supports institutionnels

Les outils de communication externe

Papier entête 210x297

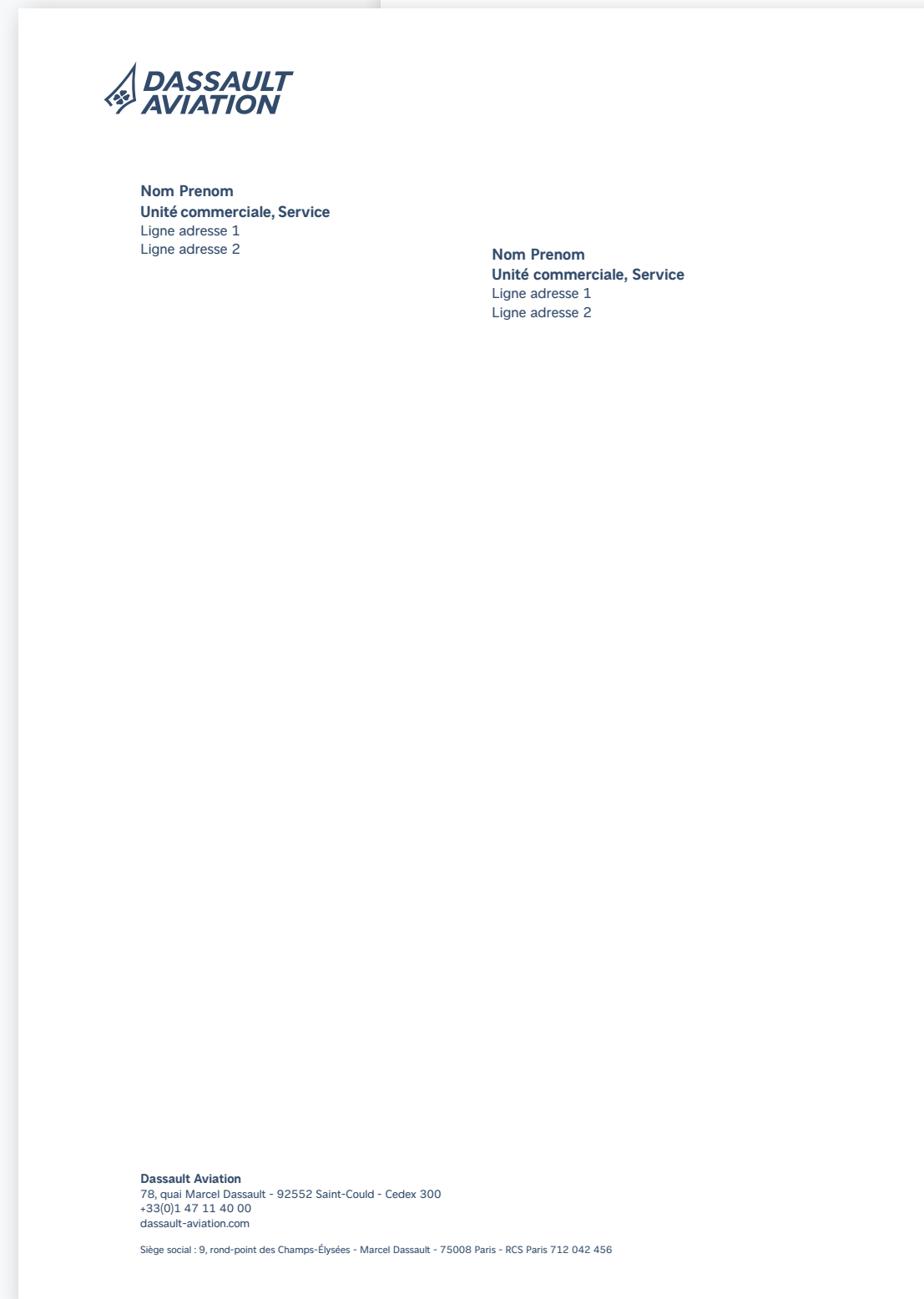

Carte de visite 85x55



Carte de visite 120x80



Carte de correspondance 210x105

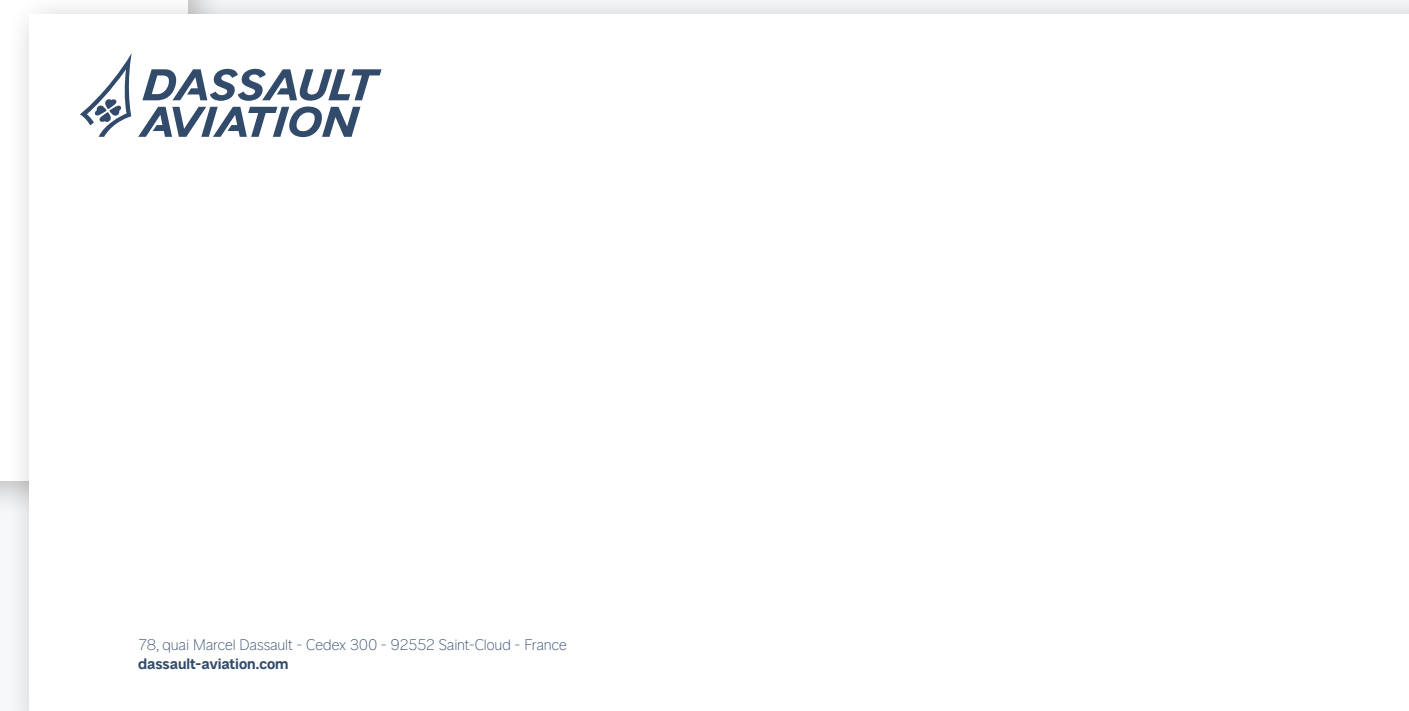

Signature mail

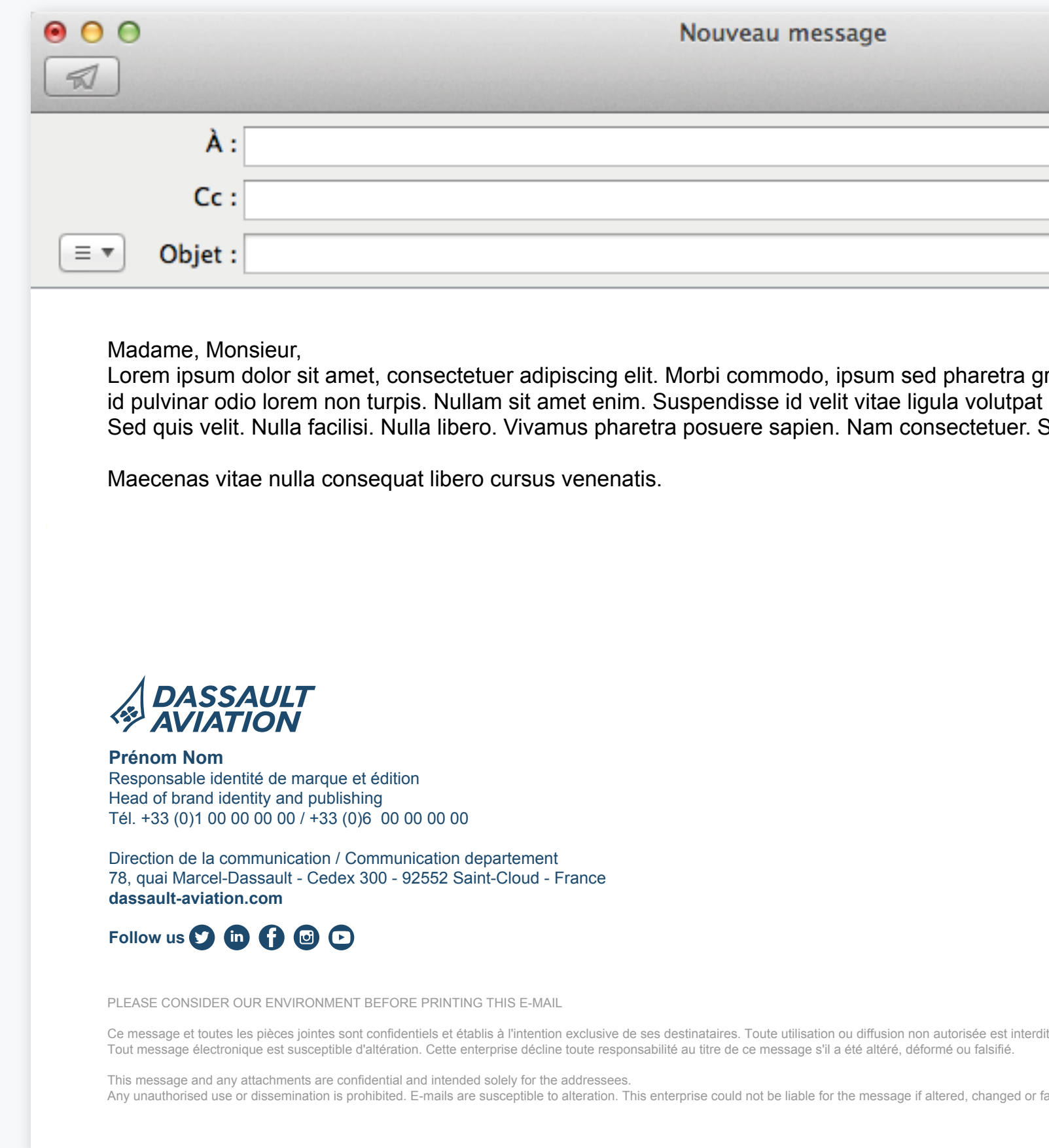

LA CORRESPONDANCE EXTERNE

Il existe des gabarits très précis pour assurer la cohérence des outils de correspondance. Ceux-ci sont disponibles sur le Brand Center.

06 / Les supports institutionnels

Les outils de communication externe

Modèle Word de communiqué financier

 **COMMUNIQUÉ FINANCIER**
Saint-Cloud, le jour mois année

TITRE (ARIAL BOLD CORPS 15)

Chapô de trois lignes maxi, en Arial Regular corps 13

(Saint-Cloud, le 2018) – (Arial Regular corps 11) Lorem ipsum dolor sit amet, consectetur adipiscing elit. Aenean euismod bibendum laoreet. Proin gravida dolor sit amet lacus accumsan et viverra justo commodo. Proin sodales pulvinar tempor.

Intertitre (Arial Bold 11 gras)

Cum sociis natoque penatibus et magnis dis parturient montes, nascetur ridiculus mus. Nam fermentum, nulla luctus pharetra vulputate, felis tellus mollis orci, sed rhoncus sapien nunc eget. Proin gravida dolor sit amet lacus accumsan et viverra justo commodo. Proin sodales pulvinar tempor

Intertitre (Arial Bold 11 gras)

Cum sociis natoque penatibus et magnis dis parturient montes, nascetur ridiculus mus. Nam fermentum, nulla luctus pharetra vulputate, felis tellus mollis orci, sed rhoncus sapien nunc eget. Proin gravida dolor sit amet lacus accumsan et viverra justo commodo. Proin sodales pulvinar tempor

CONTACTS PRESSE
Communication Institutionnelle
Stéphane Fort - Tél. +33 (0)1 47 11 86 90 - stephane.fort@dassault-aviation.com

Communication Financière
Armelle Gary - Tél. +33 (0)1 47 11 84 24 - armelle.gary@dassault-aviation.com

Plus d'informations sur : www.dassault-aviation.com

78, quai Marcel-Dassault - 92552 Saint-Cloud Cedex 300 - France - Tél. +33 (0)1 47 11 40 00
Siège social : 9, Rond-Point des Champs-Élysées Marcel Dassault - 75008 Paris - France - S.A. au Capital de 66 495 368 Euros - 712 042 456 RCS Paris

Modèle Word de communiqué de presse

 **PRESS RELEASE**
COMMUNIQUÉ DE PRESSE
Direction de la communication

TITRE (DASSAULT AVIATION SANS BOLD CORPS 16)

Chapô de trois lignes maxi, en Dassault Aviation Sans Regular corps 14

(Saint-Cloud, le 2018) – (Dassault Aviation Sans Regular corps 11) Lorem ipsum dolor sit amet, consectetur adipiscing elit. Aenean euismod bibendum laoreet. Proin gravida dolor sit amet lacus accumsan et viverra justo commodo. Proin sodales pulvinar tempor.

Intertitre (Dassault Aviation Sans Bold 11 gras)

Cum sociis natoque penatibus et magnis dis parturient montes, nascetur ridiculus mus. Nam fermentum, nulla luctus pharetra vulputate, felis tellus mollis orci, sed rhoncus sapien nunc eget

Intertitre (Dassault Aviation Sans Bold 11 gras)

Cum sociis natoque penatibus et magnis dis parturient montes, nascetur ridiculus mus. Nam fermentum, nulla luctus pharetra vulputate, felis tellus mollis orci, sed rhoncus sapien nunc eget

À PROPOS DE DASSAULT AVIATION
Avec plus de 10 000 avions militaires et civils livrés dans plus de 90 pays depuis un siècle, Dassault Aviation dispose d'un savoir-faire et d'une expérience reconnus dans la conception, le développement, la vente et le support de tous les types d'avion, depuis l'appareil de combat Rafale jusqu'à la famille de business jets haut de gamme Falcon en passant par les drones militaires. En 2016, le chiffre d'affaires de Dassault Aviation s'est élevé à 3,6 milliards d'euros. Le Groupe compte 12 000 collaborateurs.

CONTACTS PRESSE
Communication Institutionnelle
Stéphane Fort / Mathieu Durand
Tél. +33 (0)1 47 11 86 90 (85 88)
stephane.fort@dassault-aviation.com
mathieu.durand@dassault-aviation.com

Communication Falcon
Vadim Feldzer / Marie-Alexandrine Fouillard
Tél. +33 (0)1 47 11 44 13 (64 23)
vadim.feldzer@dassault-aviation.com
marie-alexandrine.fouillard@dassault-aviation.com

Photos HD : mediaphoto@dassault-aviation.com
Vidéos HD : mediaprovidee@dassault-aviation.com

78, quai Marcel-Dassault - 92552 Saint-Cloud Cedex 300 - France - Tél. +33 (0)1 47 11 40 00
Siège social : 9, Rond-Point des Champs-Élysées Marcel Dassault - 75008 Paris - France - S.A. au Capital de 66 495 368 Euros - 712 042 456 RCS Paris

 **PRESS RELEASE**
COMMUNIQUÉ DE PRESSE
Direction de la communication

Lorem ipsum dolor sit amet, consectetur adipiscing elit. Aenean euismod bibendum laoreet. Proin gravida dolor sit amet lacus accumsan et viverra justo commodo. Proin sodales pulvinar tempor. (Dassault Aviation Sans Regular corps 11)

Intertitre (Dassault Aviation Sans Bold 11 gras)

Cum sociis natoque penatibus et magnis dis parturient montes, nascetur ridiculus mus. Nam fermentum, nulla luctus pharetra vulputate, felis tellus mollis orci, sed rhoncus sapien nunc eget

Intertitre (Dassault Aviation Sans Bold 11 gras)

Cum sociis natoque penatibus et magnis dis parturient montes, nascetur ridiculus mus. Nam fermentum, nulla luctus pharetra vulputate, felis tellus mollis orci, sed rhoncus sapien nunc eget

CONTACTS PRESSE
Communication Institutionnelle
Stéphane Fort / Mathieu Durand
Tél. +33 (0)1 47 11 86 90 (85 88)
stephane.fort@dassault-aviation.com
mathieu.durand@dassault-aviation.com

Communication Falcon
Vadim Feldzer / Marie-Alexandrine Fouillard
Tél. +33 (0)1 47 11 44 13 (64 23)
vadim.feldzer@dassault-aviation.com
marie-alexandrine.fouillard@dassault-aviation.com

Photos HD : mediaphoto@dassault-aviation.com
Vidéos HD : mediaprovidee@dassault-aviation.com

78, quai Marcel-Dassault - 92552 Saint-Cloud Cedex 300 - France - Tél. +33 (0)1 47 11 40 00
Siège social : 9, Rond-Point des Champs-Élysées Marcel Dassault - 75008 Paris - France - S.A. au Capital de 66 495 368 Euros - 712 042 456 RCS Paris

LA CORRESPONDANCE EXTERNE

Il existe des gabarits très précis pour assurer la cohérence des outils de correspondance. Ceux-ci sont disponibles sur le Brand Center.

06 / Les supports institutionnels

Les outils de communication interne

Modèle Word de Flash info

FLASH

N°24
04/09/2019
Information interne

ÉVOLUTION DE NOTRE IDENTITE VISUELLE

Dans le cadre de notre transformation et afin de renforcer notre visibilité, notre identité visuelle se modernise.

Notre logo, créé en 1989, change dans la continuité :

- il conserve le delta et le trèfle liés à notre ADN,
- il adopte une typographie contemporaine et qui nous est propre,
- sa couleur est désormais le bleu, en adéquation avec l'univers aéronautique.



Notre nouveau logo sera visible, à partir d'aujourd'hui, sur quelques-uns de nos supports de communication.

Les autres éléments de notre nouvelle identité visuelle (typographies, mise en page, couleurs d'accompagnement) sont en cours de définition. Ils seront ensuite déclinés sur nos différents supports de communication (PowerPoint, Flash info, papeterie, outils digitaux, vidéo, etc.).

Une charte graphique complète sera mise en ligne par la Dircom sur Deltanet durant les prochains mois.

Pour la plupart de nos supports de communication, la nouvelle identité visuelle doit être appliquée de manière progressive, après épuisement des stocks.

Eric Trappier
Président-directeur général

DIRECTION DE LA COMMUNICATION 

Modèle Word d'actus pour site

ACTUS

N°00
00/00/2020
Mérignac

CONFÉRENCE DE PRESSE RÉSULTATS 2019

Vitate lamus, suntotae voluptas et eariores minvent.
Gendaeperre et mintemp orepra nos dolore solorerchit eicipsium si senisite dolestistrum fugitas iniscimi, sint faciis el et aut maxime licati occatio cus molupiet officatiost am quia vendelliti derum ipiciis sunt.



- Pudis mi, anistiam laborporit volore nis se volore,
- testiumqui volorec torume nem quam fugit hilibus digeniste nimusci dest ut,
- autaeperum voluptur, exerro quatem latiis discil inctur atur aut expligenie.

Pudis mi, anistiam laborporit volore nis se volore, testiumqui volorec torume nem quam fugit hilibus digeniste nimusci dest ut et a dest idebis sinvell uptatio. Leni aut expliam exerrumquo officid quos endi vollicimi, vitis ut qui dipiti am.

INFORMATIONS INTERNES 

Modèle Word de note interne

 **NOTE INTERNE**
Saint-Cloud, September 25th, 2019

DIRECTION XXXXXXXXXXXXX
XXX nr 31/2019
XX/XXXX

—
DESTINATAIRE(S) :
Tous directeurs

COPIES :
MM. E. TRAPPIER
L. SEGALIN
B. GIORGIANNI

—
OBJET : NOMINATION DANS L'ORDRE DE LA LÉGION D'HONNEUR

Ur audi ut pla exerferum accatem perupienis il ilic totasero millisquas dissinus atquam vel eicientium quost qui ullabo. Quaeceperio voluptaque sum lacerum impere nim am eaquosapis dellecto que ne commod moditas pitibus.

Aborpor magnatia corerumquis et fugitat moluptius volum aut qui recid uta consedi stibust iassunt fugita volum fugit laborpo reperchil est, odi cum expliatet vidit ex es andus ma vitatur?

Hillutatis et reiumet aborenhic tem re exerro recaepedi cus ne vendit que doloren digenda elenis porem vidis doluptur reporempem vellorepe dunt omnis explabo. Ed quatur? Icilluptius id mi, aut labo. Itaspic totatiost, cor ad mintecte vellis dolupta doluptatem eum lam lant, occum quae voluptates ab inus renatem andam fuga. Ut evene volendem fugit, quosa sum quas si as doles aut recta di quo modis conseribus exped que nobis reperib usamendio voluptam aliqua sitia etur.

Eric Trappier

Ce document est la propriété intellectuelle de DASSAULT AVIATION. Il ne peut être utilisé, reproduit, modifié ou communiqué sans son autorisation. DASSAULT AVIATION Proprietary Data.

Modèle Word de panorama de presse

 **PANORAMA DE PRESSE**
Direction de la communication

LA COMMUNICATION INTERNE

Il existe des gabarits très précis pour assurer la cohérence des outils de correspondance. Ceux-ci sont disponibles sur le Brand Center.

06 / Les supports institutionnels

Le PowerPoint



Couverture avec le logotype co-brandé Safran fond bleu



Couverture avec le logotype fond bleu



Couverture avec le logotype fond blanc



Slide avec un titre et un visuel grand format

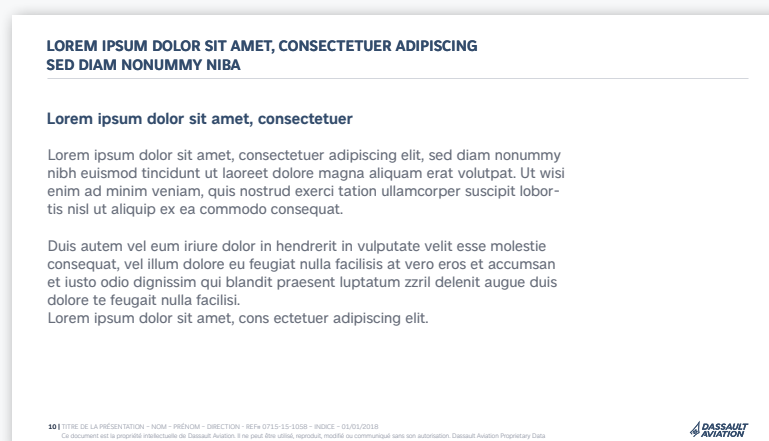

Slide avec uniquement du texte sur 1 colonne

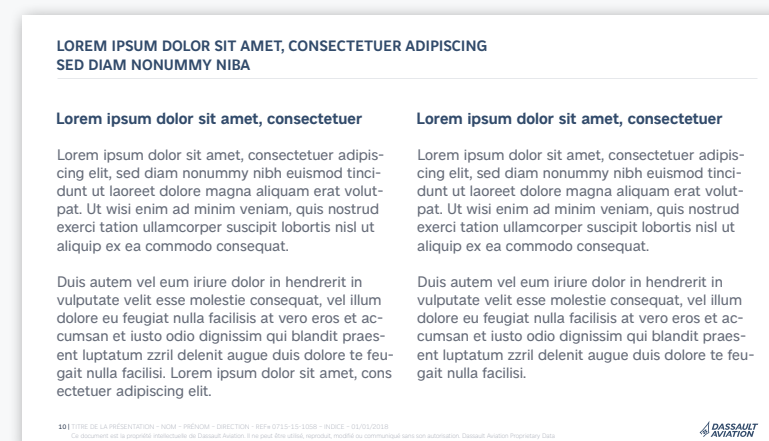

Slide avec uniquement du texte sur 2 colonnes



Slide avec du texte et un visuel

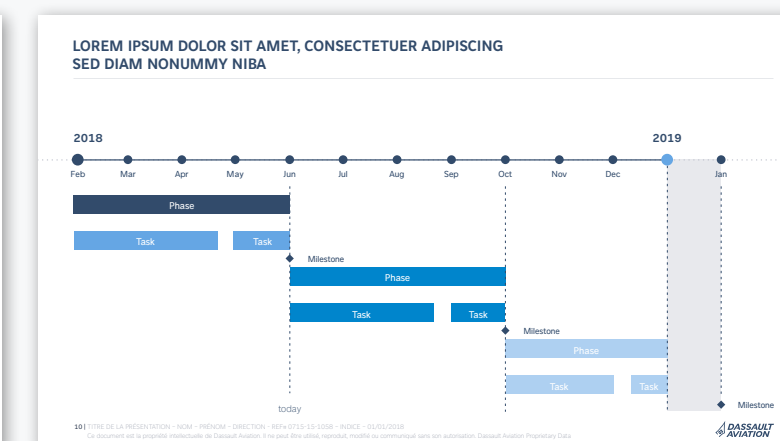

Slide avec un tableau

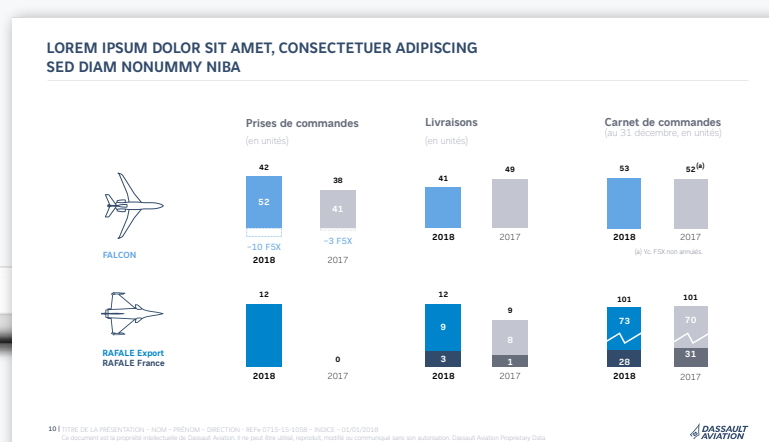

Slide avec des graphiques

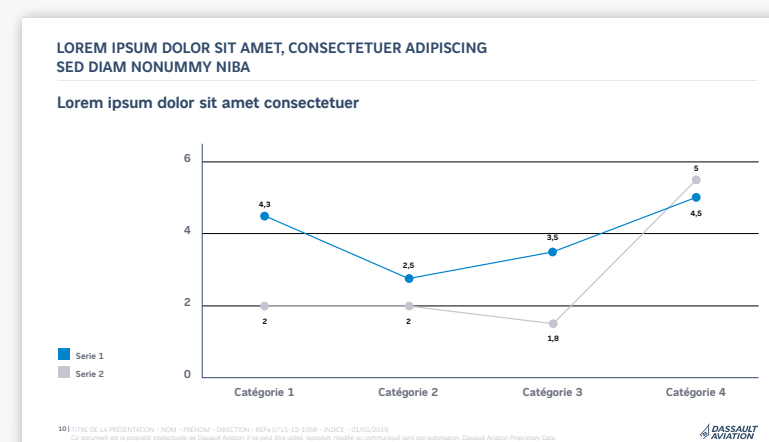

Slide avec un schéma



Slide avec un visuel à fond perdu

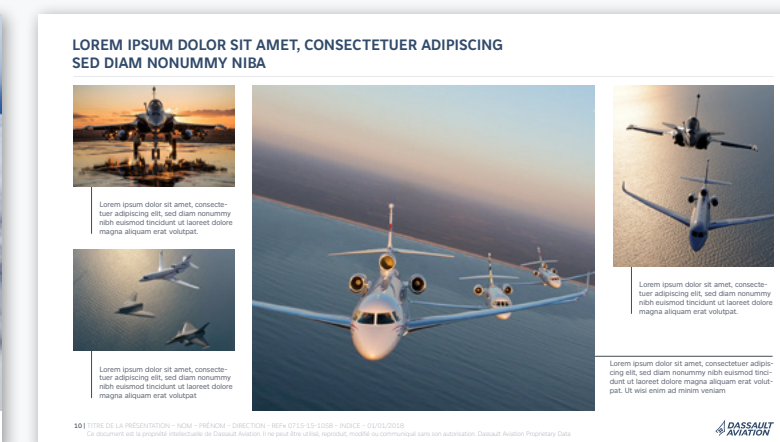

Slide avec une multitude de visuels

LE POWERPOINT

Ci-dessus quelques exemples de sildes PowerPoint.

Un gabarit comprenant une grande variété de slides PowerPoint est disponible sur le Brand Center.

06 / Les supports institutionnels

Les outils de communication digitale

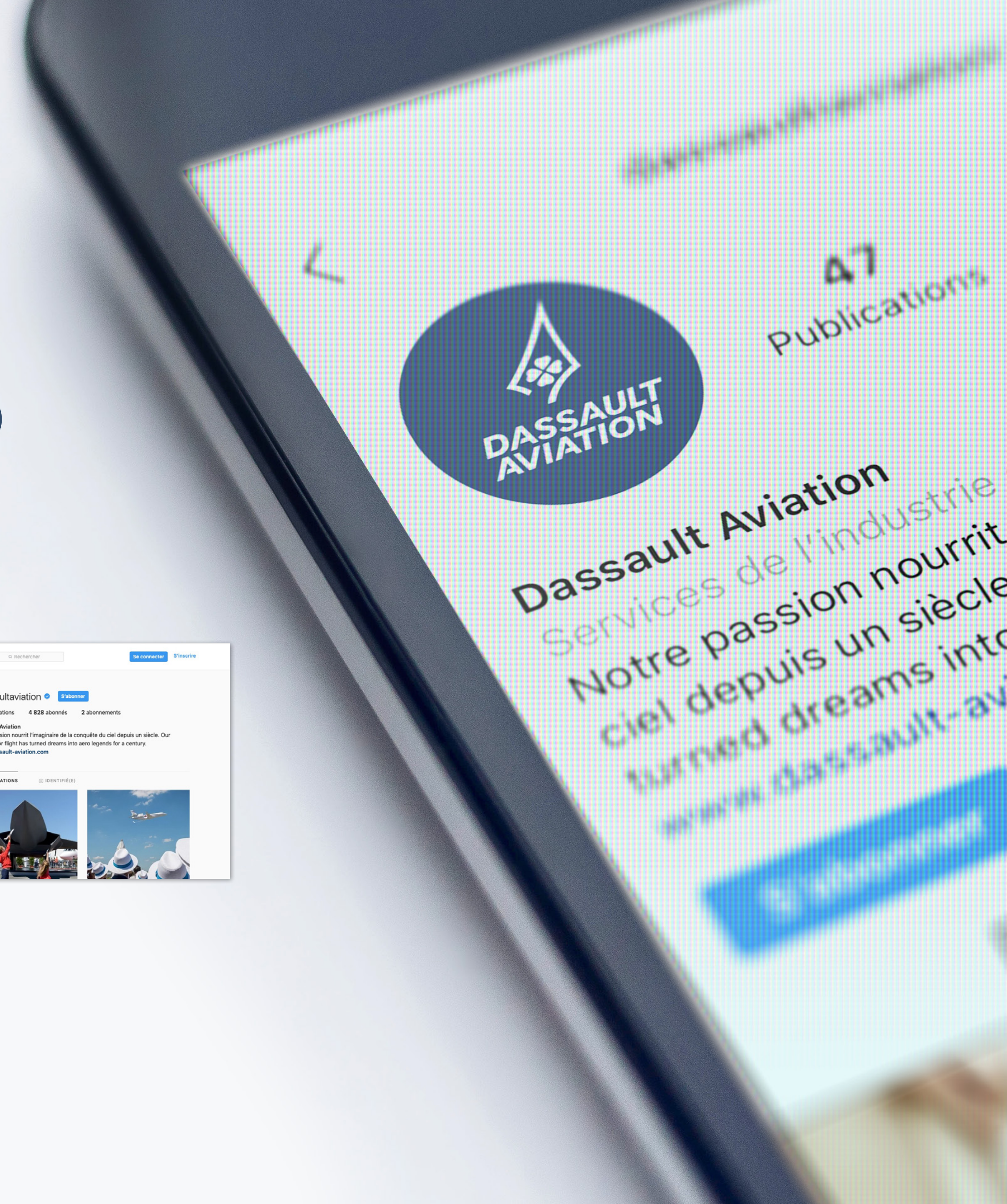
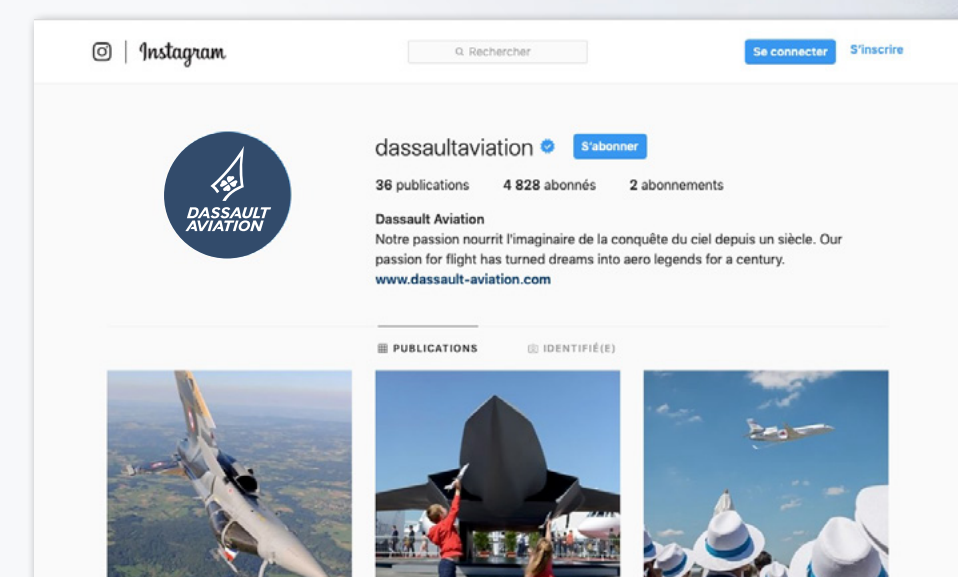
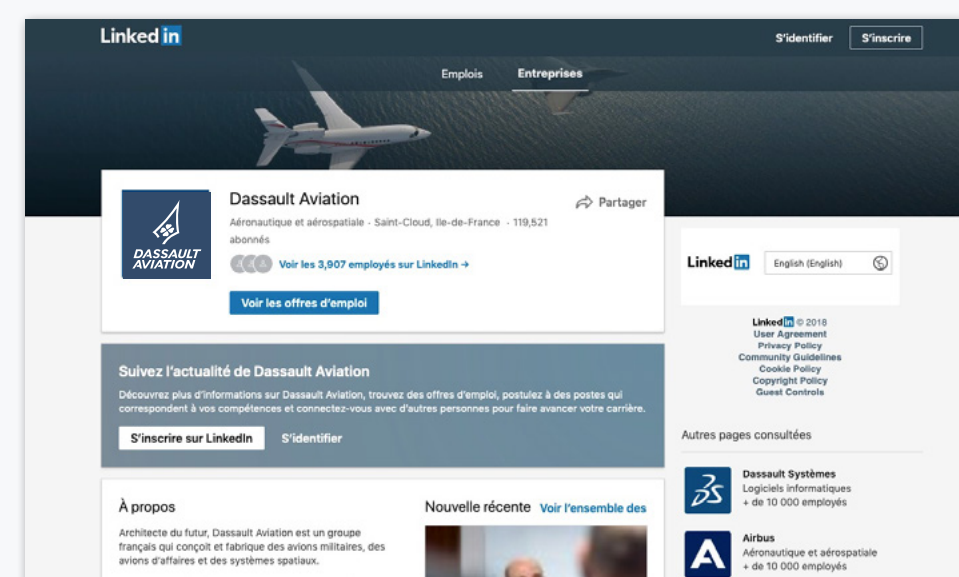
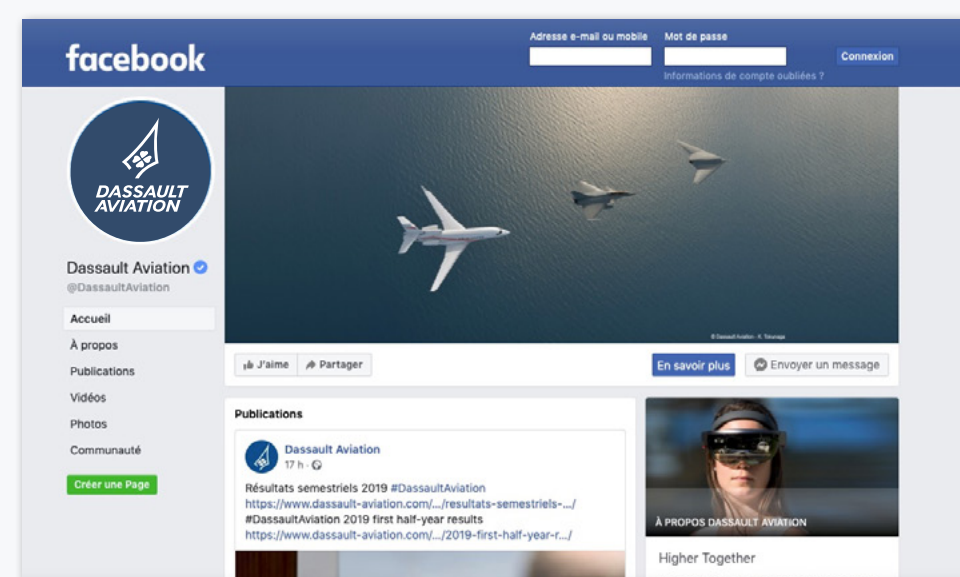

LES FAVICONS

Sur les réseaux sociaux, les images de profils affichent le nouveau logotype. Il est placé sur le fond bleu Dassault Aviation et est utilisé dans sa version 3 lignes, en réserve blanche, afin de maximiser sa visibilité dans l'espace disponible.

Privilégier toujours la visibilité maximale de marque avec le logotype complet, en dessous de la taille minimale d'utilisation qui est de 90 pixels. Pour le logotype sur 3 lignes, privilégiez l'emblème Dassault Aviation seul.



LA CHARTE AUDIOVISUELLE

Une charte audiovisuelle est également à disposition. Elle répertorie l'ensemble des gabarits et des animations possibles pour véhiculer notre image de marque (intro, outro, transition, etc.).

07

LES AUTRES
SUPPORTS



L'ÉVÉNEMENTIEL

Voici quelques exemples de kakémonos, drapeaux et oriflammes. Ils peuvent présenter un visuel institutionnel ou un discours promotionnel.

Toujours optimiser le logo dans l'espace disponible. Pour l'événementiel, les 3 versions du logo sont disponibles selon le format.

07 / Les autres supports
Les salons





CONTACT :

Camille Cadoret

Responsable identité de marque et édition / Brand identity and publishing manager

Tél. +33 (0)1 47 11 56 09 / +33 (0)6 75 17 78 16

Direction de la communication / Communication

78, quai Marcel-Dassault - Cedex 300 - 92552 Saint-Cloud